

SHACMOTO

کامیون باری جفت محور (6x4)

X5000L High Roof Rigid AMT



FAST AMT

CAMERA 360

CUMMINS ISM450E5

دفترچه راهنمای خودرو
OWNER'S MANUAL

THE POWER IS IN
YOUR HANDS





174.....شرایط اضطراری

100.....دستورالعمل‌های
رانندگی

07.....کمربند ایمنی

03.....پیش‌گفتار

194.....اطلاعات فنی

134.....تعمیر و نگهداری
خودرو

66.....رانندگی با خودرو

12.....اتاق خودرو

05.....اطلاعات مربوط
به خودرو

مقدمه

03..... پیش گفتار

04..... نکات اصلی



✓ پیش گفتار

مشتری گرامی از حسن انتخاب شما برای محصول و اعتمادی که به آراین دیزل داشته‌اید متشکریم و امیدواریم نهایت اطمینان و آرامش را هنگام استفاده از این خودرو داشته باشید.

این کتابچه راهنما به منظور آشنایی شما با قسمت‌های مختلف کامیون کشنده و کمک به استفاده صحیح از آن در اختیار شما قرار گرفته‌است. بنابراین خواهشمندیم ضمن مطالعه دقیق و کامل، همواره آن را در دسترس نگهداری نمایید. در صورت وجود هرگونه سوال احتمالی می‌توانید با مراکز خدمات پس از فروش شرکت آراین دیزل پایا تماس حاصل نمایید. دسترسی به لیست نمایندگی‌های مجاز خدمات پس از فروش آراین دیزل پایا، از طریق سایت www.lamaritrucks.com میسر خواهد بود.

گارانتی کشنده X5000L از تاریخ تحویل کامیون به مشتری به مدت ۲۴ ماه یا پیمایش ۲۰۰/۰۰۰ کیلومتر (هر کدام زودتر فرا رسد) می‌باشد.

توجه:

از آنجاییکه انجام سرویس‌های ادواری مطابق با توصیه شرکت آراین دیزل پایا نقش بسزایی در بهبود عملکرد و افزایش عمر مفید آن دارد، لذا انجام این سرویس‌ها (از جمله تعویض روانکارها و فیلترها) مطابق با جدول سرویس‌های ادواری (مندرج در کتاب راهنمای مشتری) در شبکه نمایندگی‌های مجاز خدمات پس از فروش آراین دیزل پایا الزامی بوده و عدم انجام آنها در موعد مقرر منجر به خروج خودرو از شرایط گارانتی خواهد شد. لذا لازم است جهت بهره‌مندی از گارانتی خودرو، با مراجعه به نمایندگی‌های مجاز خدمات پس از فروش آراین دیزل پایا، نسبت به انجام سرویس‌های ادواری مربوطه (با حداکثر بازه ۵۰۰ کیلومتر از سر رسید پیمایش در جدول سرویس‌های ادواری، مشروط به رعایت اشاره شده در آن جدول) اقدام فرمایید.

توجه:

جهت حفظ امنیت و آسایش هنگام رانندگی با خودروی جدید خود، این دفترچه راهنما را با دقت بخوانید. نمایندگی‌های مجاز خدمات پس از فروش شرکت آراین دیزل پایا خدمات تخصصی و مناسبی به شما ارائه خواهند داد. در صورتی که سوال، نظر یا پیشنهادی دارید، می‌توانید هرزمان، با ما تماس بگیرید. شرکت آراین پارس توسن حق تغییر در این دفترچه راهنما را دارد و ممکن است بدون اطلاع قبلی، محتوای این دفترچه راهنما تغییر یابد. به منظور ارتقای کیفیت و تکنولوژی این محصول، طراحی بیرونی، طراحی داخلی و مشخصات فنی خودرو مدام در حال بهبود و پیشرفت می‌باشند. لطفا در نظر داشته باشید که تصاویر، پیمایش و دستورالعمل‌های این دفترچه راهنما ممکن است در برخی موارد با خودروی شما مطابقت نداشته باشد.

📌 نکات اصلی

در سرویس و نگهداری لطفا جهت بررسی نیازمندی‌های مربوط به سرویس و نگهداری، به این دفترچه راهنما مراجعه نمایید. شما به عنوان مالک این خودرو، موظف هستید تمام مطالب مربوط به نحوه سرویس و نگهداری که توسط سازنده ذکر شده است را با دقت بخوانید. توجه داشته باشید، هنگامی که خودرو در شرایط غیر عادی (معادن، جاده‌های کوهستانی، مناطق دارای آلودگی بالا و...) استفاده می‌شود، به سرویس و نگهداری بیشتر و بهتری نیازمند است.

📌 توجه به کیفیت سوخت مصرفی

نظر به اینکه استفاده از سوخت با کیفیت پایین به شدت باعث کاهش عمر موتور و قطعات سیستم سوخت رسانی و سیستم آلایندگی این خودرو می‌شود، استفاده از سوخت دیزل با سطح کیفی یورو ۵ در خودروی شما الزامی می‌باشد. عدم رعایت دستورالعمل‌ها می‌تواند بر روی عملکرد و سیستم ایمنی خودروی شما تاثیر بگذارد و منجر به تصادف، آتش سوزی و یا خرابی خودرو شما گردد. شرکت آراین دیزل پایا در قبال پیامدهای ناشی از عدم رعایت موارد مذکور، هیچ مسئولیتی را نمی‌پذیرد. چنانچه مالک نسبت به تغییر برنامه واحدهای کنترل الکترونیکی خودرو و نیز نصب و تغییر در سیستم اگزوز و... اقدام نماید، ممکن است استاندارد آلایندگی خودرو را تحت تاثیر قرار داده و در این شرایط، مسئولیت آن بر عهده مالک خودرو خواهد بود.

اطلاعات مربوط به خودرو

- 06اطلاعات خودرو
- 06شماره شناسی
- 06پلاک مشخصات خودرو

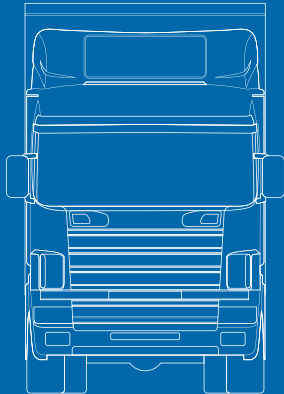

کمربند ایمنی

- 08..... روش حفاظتی کمربند ایمنی
- 08..... دستورالعمل های ایمنی مهم
- 09..... باز و بستن کمربند ایمنی
- 10..... عملکرد حفاظتی کمربند ایمنی

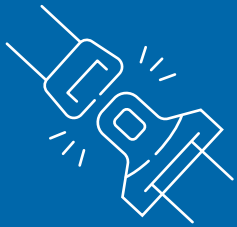

✓ روش حفاظتی کمربند ایمنی

بستن صحیح کمربند ایمنی به هنگام رانندگی بسیار حائز اهمیت است تا از صدمات جدی راننده و سرنشین جلو هنگام وقوع تصادف جلوگیری نماید. سیستم کمربند ایمنی دارای چراغ نشانگر کمربند ایمنی است که در صفحه کیلومتر قرار دارد و در صورت بسته نبودن کمربند ایمنی به راننده بستن کمربند ایمنی را هشدار می‌دهد.

ⓘ اخطار



زمانی که پشتی صندلی در حالت قائم قرار دارد، مراقب باشید که کمربند یا زبانه قفل کمربند ایمنی صدمه نبیند، مطمئن شوید که زبانه قفل و کمربند آن بین صندلی های عقب گیر نکرده باشد.

ⓘ هشدار



هر کمربند ایمنی برای یک نفر طراحی شده است، استفاده دو نفر (شامل کودک) از یک کمربند ایمنی ممنوع است، در غیر این صورت در صورت بروز تصادف منجر به آسیب بدنی جدی خواهد شد.

📌 دستورالعمل‌های ایمنی مهم

اگر از کمربند ایمنی به درستی استفاده نشود یا زبانه کمربند ایمنی به درستی در جای خود قرار نگرفته باشد، کمربند ایمنی نمی‌تواند وظیفه حفاظتی خود را انجام دهد، و در صورت تصادف باعث جراحت یا حتی فوت سرنشین خواهد شد. بنابراین، کنترل کنید که تمامی سرنشینان، کمربندایمنی را به درستی بسته باشند. در صورت تصادف، کمربند ایمنی نقش مهمی در محدود کردن حرکت سرنشین ایفا می‌کند. بنابراین، باعث کاهش خطر برخورد سرنشین به قطعات کابین می‌گردد.

ⓘ هشدار

کمربندایمنی باید محکم و بدون هیچ گونه پیچ و تاب‌ی به بدن شما چسبیده باشد. قسمت بالایی کمربندایمنی را در وسط شانه خود قرار دهید، نه روی گردن یا زیر بازو، سپس محکم به بدن خود سفت کنید. قسمت پایینی کمربندایمنی را زیر شکم خود قرار دهید. در صورت لزوم، کمربندایمنی را در راستای جهت جمع شدن آن، به سمت پایین بکشید. کمربندایمنی را روی اجسام دارای لبه‌های تیز یا اجسام شکننده نکشید. اگر شیشه، میخ، کلید، یا اجسام مشابه در جیب شما قرار دارد، کمربندایمنی را نکشید. در غیر این صورت، کمربندایمنی خراب می‌شود به طوری که نمی‌تواند حفاظت لازم برای سرنشینان فراهم آورد.

هر کمربندایمنی فقط برای یک سرنشین است. از قرار دادن کودکان روی پای خود، خودداری کنید. در صورت بروز تصادف، ترمز اضطراری، یا تغییر جهت ناگهانی، ممکن است کودک بیفتد و هم کودک و هم سرنشین در معرض جراحت یا فوت قرار گیرند. سرنشینان دارای قد کمتر از ۱/۵ متر نمی‌توانند از کمربند ایمنی استفاده کنند. در این صورت باید از صندلی مخصوص دارای سیستم جمع‌کننده کمربند استفاده شود تا از بدن سرنشین حفاظت شود.

برای کودکان با قد کمتر از ۱/۵ متر و سن کمتر از ۱۲ سال باید از صندلی کودک دارای دستگاه حفاظتی استفاده شود.

اگر پشتی صندلی در حالت عمود نباشد، کمربند ایمنی باعث حفاظت کامل نخواهد شد و در صورت بروز تصادف، ممکن است باعث جراحت و حتی فوت شود.

قبل از شروع رانندگی، کنترل کنید که صندلی‌ها درست تنظیم شده باشند و پشتی صندلی در موقعیت تقریباً عمودی باشد.

اگر کمربند ایمنی آسیب دیده باشد، کثیف باشد، یا تغییرشکل داده شده باشد، نمی‌تواند وظیفه حفاظتی خود را به درستی انجام دهد و در صورت بروز تصادف، ممکن است باعث جراحت و حتی فوت شود. لطفاً وضعیت کمربند ایمنی را به صورت دوره‌ای کنترل کنید تا مطمئن شوید هیچ آسیبی ندیده است.

اگر کمربند ایمنی خراب شده یا یک تصادف اتفاق افتاده، کمربند ایمنی فقط باید در نمایندگی مجاز آیرین دیزل پایا تعویض شود. حتماً باید از کمربند ایمنی مخصوص ارائه شده توسط شرکت استفاده شود.



باز و بستن کمربند ایمنی بستن کمربند ایمنی



۱. صندلی را تنظیم کنید و پشتی صندلی را در موقعیت تقریباً عمودی قرار دهید.
۲. کمربند ایمنی را به آرامی از روی شانه عبور دهید.
۳. کمربند ایمنی را از وسط شانه و بدون پیچ و تاب عبور دهید و آن را از روی مفصل ران عبور دهید.
۴. کمربند ایمنی را به بدن خود بچسبانید و از روی گردن یا زیر بازو عبور ندهید.
۵. زبانه ۱ درون ۲ قلاب را قرار دهید.
۶. بخش بالایی کمربند ایمنی باید از وسط شانه عبور کرده باشد.
۷. در صورت لزوم، کمربند ایمنی را به سمت بالا بکشید تا محکم به بدن شما بچسبد.

باز کردن کمربند ایمنی

کلید قفل ۲ را فشار داده و زبانه ۱ را از داخل قلاب درآورید.

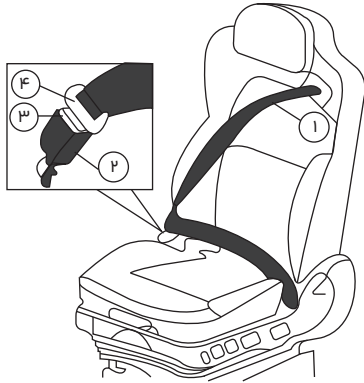

یادآور کمربند ایمنی

اگر سرعت خودرو بیش از ۱۰km/h باشد و راننده کمربند ایمنی را نبسته باشد، چراغ نشانگر کمربند ایمنی چشمک می‌زند و بوق هشدار به صدا در می‌آید.

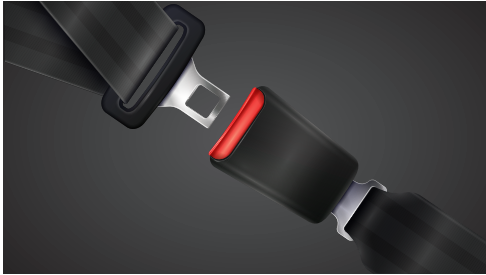

✓ عملکرد حفاظتی کمربند ایمنی

سیستم کمربند ایمنی را تعمیر یا پیاده نکنید. از سالم بودن کمربند ایمنی و اجزای سخت آن مطمئن شوید و مراقب باشید که کمربند ایمنی و اجزای آن با گیر کردن در بین درب‌های خودرو و صندلی‌ها صدمه نبینند. از وارد کردن اجسام خارجی در قفل کمربند ایمنی خودداری نمایید. در صورت وارد کردن اجسام خارجی در محفظه قفل کمربند ایمنی، نمی‌توانید کمربند ایمنی را قفل یا قفل آن را باز نمایید. در صورت وارد شدن اجسام خارجی در قفل کمربند ایمنی و چنانچه کمربند ایمنی به درستی کار نمی‌کند، بلافاصله برای تعویض قفل به نمایندگی مجاز شرکت آراین دیزل پایا مراجعه نمایید.

✓ بررسی دوره‌ای کمربند ایمنی

کمربندهای ایمنی خودرو را از نظر ساییدگی یا سایر صدمات به طور دوره‌ای بررسی نمایید، در صورت صدمه دیدن اجزای کمربند ایمنی، بلافاصله آن را تعویض نمایید.

✓ تمیز و خشک کردن کمربند ایمنی

کمربند ایمنی را همواره تمیز و خشک نگه دارید. در صورت کثیف شدن کمربند ایمنی، آن را با محلول آب گرم و صابون تمیز نمایید. از مواد شوینده قوی، سفیدکننده، مواد خورنده استفاده نکنید زیرا باعث صدمه دیدن یا ضعیف شدن بافت کمربند ایمنی خواهد شد.

✓ زمان تعویض کمربند ایمنی

در صورت بروز تصادف، بایستی مجموعه کمربند ایمنی تعویض شود، حتی اگر کمربند ایمنی صدمه ندیده باشد، بایستی آن را تعویض نمود. برای تعویض کمربند ایمنی با نمایندگی مجاز شرکت آراین دیزل پایا تماس بگیرید.



اتاق خودرو

| | | | | | |
|---------|----------------------------------|---------|---|---------|-------------------------------------|
| 53..... | سیستم تهویه مطبوع | 37..... | سوکت برق 220 ولت | 13..... | معرفی تجهیزات کابین |
| 53..... | عملکرد سیستم تهویه مطبوع | 37..... | جانمایی فن‌دک | 15..... | صفحه کیلومتر / نمایشگر دیجیتال |
| 54..... | پنل کنترل تهویه مطبوع | 38..... | چراغ‌های داخل خودرو | 18..... | چراغ‌های نشانگر و هشدار |
| 55..... | محل قرارگیری دریچه‌های خروجی هوا | 38..... | چراغ‌های خودرو | 23..... | بالا بردن کابین |
| 55..... | بخاری درجا | | معرفی عملکرد اهرم های ترکیبی فرمان | 24..... | آماده‌سازی کابین جهت بالا بردن |
| 56..... | کولر درجا | 40..... | (اهرم راهنما و سیستم تعویض دنده) | 27..... | سوئیچ دارای ایموبلایزر |
| 58..... | سیستم صوتی (مالتی مدیا) | 44..... | آفتابگیر | 28..... | تعویض باتری ریموت |
| 61..... | کلیدهای روی فرمان | 46..... | صندلی راننده و سرنشین | 29..... | قفل مرکزی |
| 62..... | کروز کنترل | 47..... | تنظیم کردن صندلی راننده راننده و سرنشین | 31..... | معرفی کلیدهای کنترل روی درب‌ها |
| 65..... | سیستم کنترل باد تایرها | 51..... | تخت خواب دو طبقه | 35..... | معرفی کلیدهای داخل کابین |
| | | 52..... | تنظیم غربلیک فرمان | 36..... | معرفی کلیدهای روی کنسول وسط داشبورد |

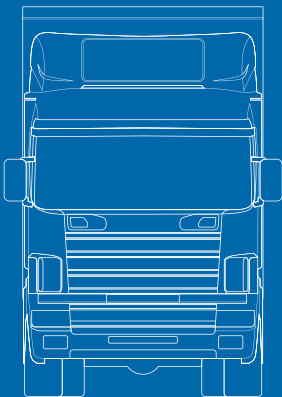

معرفی تجهیزات کابین

| نام تجهیزات | |
|--|---|
| دسته راهنمای چپ شامل: راهنمای چپ و راست، نوربالا، کلیدهای تنظیم برف پاک کن، شیشه شوی | ۱ |
| کلیدهای چند منظوره کنترل سیستم صوتی و کروز کنترل روی فرمان | ۲ |
| صفحه کیلومتر، نمایشگر دیجیتال | ۳ |
| دسته راهنمای راست شامل: اهرم وضعیت دنده، کلید ترمز موتور، اهرم ریتاردر | ۴ |
| کلیدهای کنترل تجهیزات | ۵ |
| مانیتور (سیستم مولتی مدیا) | ۶ |
| دوربین خط خوان و سنسور باران | ۷ |
| کلید های پنل کنترل بالایی | ۸ |



✓ جانمایی امکانات و تجهیزات داخل کابین

| نام تجهیزات | |
|---|---|
| محفظه نگهداری مدارک | ۱ |
| ثابت اطلاعات سفر (تاخوگراف) و کلیدهای کنترل تجهیزات | ۲ |
| چراغ روشنایی کابین | ۳ |
| کابینت | ۴ |



صفحه کیلومتر / نمایشگر دیجیتال



نمایشگر کیلومتر شمار
سرعت حال حاضر رانندگی را در واحد کیلومتر بر ساعت km/h نشان می‌دهد.

km/h

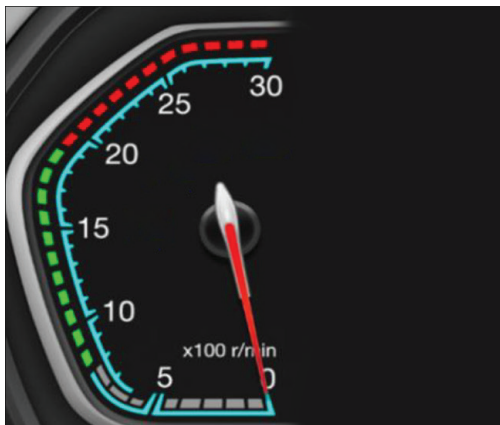

نمایشگر دور موتور

این نمایشگر مقدار دور موتور را نشان می‌دهد و واحد اندازه‌گیری آن دور بر دقیقه r/min می‌باشد.

اگر هنگام رانندگی دور موتور بیش از حد افزایش یابد، منجر به صدمه دیدن جدی موتور و مصرف سوخت بیشتر می‌شود.

- ناحیه مصرف بهینه سوخت (ناحیه سبز رنگ)
- ناحیه عدم مصرف بهینه سوخت (ناحیه قرمز رنگ)

نشانگر "مایع ادبلو"

"مایع ادبلو" به عنوان یک عامل، برای کاهش آلایندگی موتور به کار می‌رود. نشانگر  مقدار در صفحه نمایشگر "مایع ادبلو" را به صورت درصد نشان می‌دهد.

توجه داشته باشید میزان مایع ادبلو به سطح کمتر از ۲۰ درصد کاهش نیابد.



نشانگر سطح سوخت

- سوئیچ را در وضعیت ON قرار دهید.
 - مقدار سوخت نشان داده شده توسط نشانگر سوخت را کنترل کرده و در صورت لزوم، سوخت را اضافه کنید.
 - قبل از اضافه کردن سوخت، موتور بخاری درجا را خاموش کنید.
- نشانگر سوخت در حالت F به معنای پر بودن باک و حالت E به معنای خالی بودن باک است.

هنگامی که نشانگر به محدوده E برسد چراغ هشدار پایین بودن سطح سوخت  روشن می‌شود.

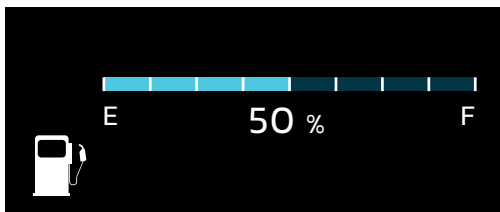



نشانگر فشار روغن موتور ✓
این نشانگر میزان فشار روغن موتور هنگام کار کردن موتور را نشان می دهد.
میزان فشار روغن برحسب Bar در پشت آمپر نشان داده می شود.

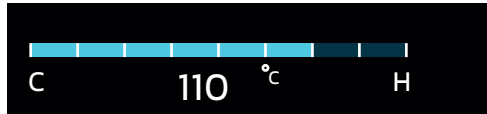

نشانگر دمای آب ✓
نشانگر دمای آب، دمای مایع خنک کننده موتور را نشان می دهد.
همواره به دمای مایع خنک کننده توجه نموده و در صورت افزایش دمای آب بلافاصله خودرو را متوقف نمایید و در صورت مشاهده ایراد با نزدیکترین نمایندگی مجاز شرکت آراین دیزل پایا تماس حاصل فرمایید.



نشانگر فشار مخازن هوای فشرده ✓
این نشانگر میزان فشار موجود در مخازن باد را نشان می دهد.
در صورت کاهش میزان فشار باد می بایست علت را بررسی و در صورت مشاهده ایراد با نزدیکترین نمایندگی مجاز شرکت آراین دیزل پایا تماس حاصل فرمایید.

✓ چراغ‌های هشدار نمایشگر دیجیتال



| شرح | عملکرد | چراغ پشت‌آمپر |
|--|--------------------------------|---|
| این چراغ قسمتی از سیستم عیب‌یابی داخلی خودرو می‌باشد و می‌تواند وجود نقص در موتور خودرو را رصد نماید. هنگامی که سوئیچ در وضعیت (ON) قرار می‌گیرد، این چراغ روشن می‌شود و بعد از روشن شدن موتور، مجدداً خاموش می‌شود. اگر این چراغ هنگام کارکردن موتور روشن است، لطفاً جهت بررسی در اسرع وقت با نمایندگی مجاز شرکت آراین دیزل پایا تماس بگیرید. | چراغ نشانگر نقص در سیستم موتور |  |
| هنگامی که مشکل جدی در خودرو وجود داشته باشد، این چراغ روشن می‌شود. بلافاصله موتور را خاموش نمایید و جهت بررسی در اسرع وقت با نمایندگی مجاز آراین دیزل پایا تماس بگیرید. | چراغ STOP | STOP |

| چراغ پشت آمپر | عملکرد | شرح |
|---|------------------------------------|--|
|  | نقص در عملکرد گیربکس اتوماتیک | وقتی این چراغ نشانگر روشن شود (زردرنگ)، بدین معنی است که گیربکس اتوماتیک ایراد دارد و باید توسط مراکز خدمات پس از فروش شرکت آراین دیزل بازدید شود. |
|  | هشدار بالا بودن دمای روغن گیربکس | روشن شدن این چراغ به معنای بالا بودن دمای روغن گیربکس خودرو می باشد و در صورت تکرار این خطا می بایست توسط نمایندگی های مجاز شرکت آراین دیزل پایا بازدید شود. |
|  | نقص در سیستم کروز کنترل | وقتی این چراغ نشانگر روشن شود، بدین معنی است که اشکالی در سیستم کروز کنترل وجود دارد و باید توسط مراکز خدمات پس از فروش شرکت آراین دیزل پایا تعمیر شود. |
|  | ترمز دستی (ترمز پارک) | وقتی این چراغ نشانگر روشن شود، بدین معنی است که ترمز دستی فعال است. |
|  | بالابر محور | وقتی این چراغ نشانگر روشن شود، بدین معنی است که سیستم ECAS در وضعیت نیروی محرک کمکی قرار دارد. |
|  | قفل دیفرانسیل | روشن شدن این چراغ به معنای فعال شدن قفل دیفرانسیل می باشد. |
|  | بغل گیربکس (PTO) | روشن شدن این چراغ به معنای فعال شدن بغل گیربکس PTO می باشد. |
|  | ادبلو | روشن شدن این چراغ به معنای ایراد در سیستم کاهش آلایندگی خودرو (سیستم ادبلو) می باشد. |
|  | هشدار دمای بالا گازهای خروجی موتور | روشن شدن این اخطار به معنای بالا بودن دمای گازهای خروجی موتور می باشد. |

| نمادها | عملکرد | شرح |
|---|------------------------------------|--|
|  | هشدار گرفتگی فیلتر هوا | زمانی که فیلتر هوا یا مسیر وردی آن مسدود شده یا فیلتر هوا کثیف شده باشد این چراغ روشن شده که می‌بایست نسبت به بررسی آن اقدام نموده و یا به نمایندگی‌های مجاز شرکت آراین دیزل پایا مراجعه شود. |
|  | نشانگر فعال بودن سیستم ریتارد | <ul style="list-style-type: none"> وقتی این چراغ نشانگر چشمک بزند، بدین معنی است که سیستم ریتارد ر ایراد دارد و برای تعمیر باید به مراکز خدمات پس از فروش شرکت آراین دیزل پایا مراجعه فرمایید. وقتی این چراغ نشانگر روشن بماند، بدین معنی است که سیستم ریتارد فعال است. این هشدار در پنج مرحله ریتارد نشان داده می‌شود. |
|  | نشانگر سیستم کمکی حرکت در سربالایی | نشانگر سیستم کمکی حرکت در سربالایی در صورت روشن بودن این نشانگر، سیستم کمکی حرکت در سربالایی فعال است. |
|  | هشدار بالا بودن کابین | وقتی این چراغ نشانگر روشن شود، بدین معنی است که کابین باز شده است یا کابین به درستی قفل نشده است. |
|  | هشدار فرسایش (اتمام) لنت | وقتی این چراغ نشانگر روشن شود، بدین معنی است که لنت ترمز چرخ دیسکی به اتمام رسیده است و باید آن را بازدید و تعویض کنید. |
|  | چراغ راهنما چپ و راست | در هنگام تغییر مسیر به چپ یا راست با زدن راهنما، چراغ نشانگر راهنما چپ یا راست بر روی صفحه کیلومتر چشمک می‌زند. |
|  | چراغ راهنما چپ و راست تریلر | در هنگام تغییر مسیر به چپ یا راست با زدن راهنما، چراغ نشانگر راهنما چپ یا راست تریلر بر روی صفحه کیلومتر چشمک می‌زند. |
|  | چراغ نشانگر مه‌شکن جلو | وقتی چراغ مه‌شکن جلو خودرو روشن شود. این چراغ روی صفحه نمایشگر روشن می‌شود. |

| چراغ پشت آمپر | عملکرد | شرح |
|---|------------------------------|--|
|  | چراغ نشانگر مه شکن عقب | وقتی چراغ مه شکن عقب خودرو روشن شود. این چراغ روی صفحه کیلومتر روشن میشود. |
|  | چراغ کوچک | وقتی کلید کنترل چراغ در این وضعیت قرار گیرد، چراغ‌های کوچک جلو و عقب، چراغ محدود جلو و عقب، چراغ کوچک جانبی، چراغ پلاک، و چراغ داشبورد روشن می‌شوند. |
|  | چراغ نشانگر نور بالا | وقتی چراغ نور بالا روشن شود. این چراغ روی صفحه کیلومتر روشن می‌شود. |
|  | چراغ روز | وقتی چراغ روز روشن باشد نشانگر آن در پشت صفحه کیلومتر روشن می‌شود. |
|  | چراغ نشانگر پیش گرمکن | وقتی این چراغ نشانگر روشن شود، بدین معنی است که سیستم پیش گرمکن موتور فعال است. |
|  | چراغ هشدار باز بودن درب چپ | روشن بودن این نشانگر به معنای باز بودن درب سمت چپ می‌باشد. |
|  | چراغ هشدار باز بودن درب راست | روشن بودن این نشانگر به معنای باز بودن درب سمت راست می‌باشد. |
|  | چراغ هشدار ایمولایزر | روشن ماندن و چشمک زدن این چراغ به معنای ایراد در سیستم ضد سرقت خودرو بوده و خودرو در این حالت روشن نخواهد شد. |
|  | چراغ اتمام باتری ریموت | روشن شدن این چراغ به معنای اتمام یا ضعیف شدن باتری ریموت می‌باشد و می‌بایست نسبت به بررسی باتری ریموت اقدام نمایید. |

| نمادها | عملکرد | شرح |
|---|---|---|
|  | چراغ‌های چک کردن سیستم‌های کنترلی یونیت‌های خودرو | در هنگام بازکردن سوئیچ عملکرد این یونیت‌ها به صورت خودکار چک می‌شود. |
|  | وجود ایراد در چراغ‌های چک کردن سیستم‌های کنترلی یونیت‌های خودرو | در هنگام بازکردن سوئیچ عملکرد این یونیت‌ها به صورت خودکار چک می‌شود. و در صورت وجود ایراد به حالت زرد رنگ نمایش داده می‌شود. |
| EBS EBS | هشدار ایراد در سیستم EBS تریلر | وقتی این چراغ نشانگر روشن شود، بدین معنی است که سیستم EBS تریلر ایراد دارد و باید توسط مراکز خدمات پس از فروش شرکت آراین دیزل پایا تعمیر شود. |
|  | نشانگر سیستم ضد لغزش ASR | وقتی این چراغ نشانگر چشمک بزند، بدین معنی است که سیستم ضد لغزش ASR فعال است. وقتی این چراغ نشانگر روشن بماند، بدین معنی است که سیستم ضد لغزش ASR غیرفعال است. |
|  | نشانگر فعال بودن پایداری خودرو (ESP) | وقتی این نشانگر چشمک بزند، بدین معنی است که سیستم ESP فعال است. وقتی این نشانگر روشن بماند، بدین معنی است که سیستم ESP ایراد دارد و باید به مراکز خدمات پس از فروش شرکت آراین دیزل پایا مراجعه شود. |
|  | چراغ نشانگر محور بالا | وقتی این چراغ نشانگر روشن شود، بدین معنی است که محور در وضعیت بالا قرار دارد. |
|  | چراغ هشدار باد تایرها | روشن شدن این چراغ به معنای کاهش فشار باد تایرها بوده و می‌بایست نسبت به بررسی و تنظیم مقدار باد تایرها اقدام نمود. |

✓ بالا بردن کابین

آماده‌سازی کابین جهت بالا بردن

! هشدار

برای اجتناب از جراحات احتمالی، وقتی کابین خم شده است، نباید نزدیک آن بایستید. قبل از بالا بردن کابین، کنترل کنید فردی در محدوده اطراف کابین نباشد.



✓آماده‌سازی قبل از بالا بردن کابین:

۱. خودرو را روی یک سطح صاف پارک کرده و فضای جلو و عقب کابین را بازدید کنید.
۲. ترمزدستی را بکشید. جلوی چرخ‌ها، از مانع (دنده پنج) استفاده کنید تا خودرو حرکت نکند.
۳. دنده را در وضعیت خلاص قرار دهید.
۴. موتور را خاموش کنید.
۵. بخاری درجا را خاموش کنید.
۶. در صورتی که نیاز به روشن کردن موتور در زمان بالا بردن کابین باشد، سوئیچ را در وضعیت ON قرار دهید.
۷. تمامی اجسام متحرک داخل کابین (مثل قوطی، بطری، کیف) را خارج کنید.
۸. تمام درب‌ها، کشوها، و محفظه نگهداری اشیاء را ببندید.
۹. جلو پنجره را باز کنید.

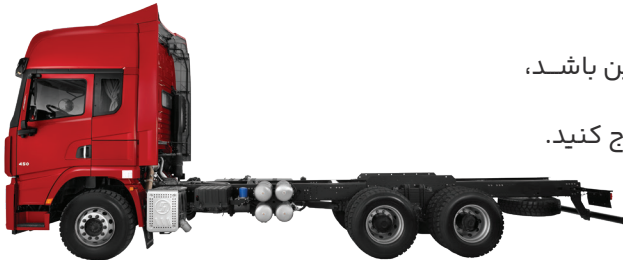

✓ بالا بردن کابین

بالا بردن کابین

با استفاده از کلید نشان داده شده در تصویر، قفل کابین را آزاد کرده تا کابین آماده بالا بردن شود.

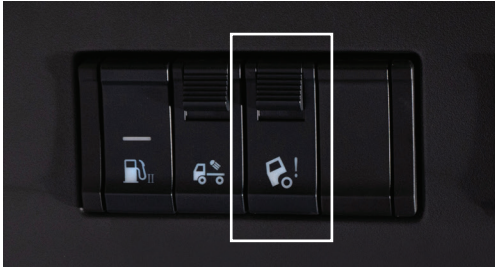

جدا از بحث آماده سازی، برای بالا بردن برقی کابین باید مراحل زیر را انجام دهید: هنگام بالا یا پایین بردن کابین، سوئیچ را در وضعیت ACC یا ON قرار دهید.



جلو پنجره را با کشیدن اهرم نشان داده شده در شکل باز نمایید. توجه: در صورت باز نمودن جلو پنجره هنگام بالا بردن کابین باعث برخورد و شکسته شدن آن می‌شود.



ابتدا شیر مکانیکی تعبیه شده روی پمپ را مانند شکل به سمت پایین هدایت کرده تا کابین آماده بالا بردن شود.



سپس با استفاده از اهرم رابط به صورت مکانیکی شروع به پمپ کردن می‌نمایید. به اندازه‌ای که کابین تا انتها بالا رود به پمپ کردن ادامه دهید.

احتیاط

قبل از بالا بردن کابین ابتدا دنده را در حالت خلاص قرار دهید. از قرار دادن اجسام بر روی تخت یا صندلی خود داری کنید، زیرا در هنگام بالا بردن کابین ممکن با شیشه جلو برخورد نمایند و منجر به صدمه مالی و یا جانی گردد.



✓ پایین آوردن کابین

مراحل پایین آوردن برقی کابین:

۱. اهرم تغییر وضعیت پمپ را در خلاف بالابردن فشار دهید تا کابین آماده پایین آوردن شود.
۲. سپس با استفاده از اهرم رابط، به صورت مکانیکی شروع به پمپ کردن می‌نمایید. به اندازه‌ای که قفل هیدرولیک کابین تعبیه شده روی شاسی فعال شده و کابین را قفل نماید.
۳. جلو پنجره را ببندید.
۴. کلید قفل کن داخل کابین را در حالت غیر فعال قرار دهید تا بالابر برقی کابین غیر فعال شود.



ⓘ هشدار

وقتی موتور را روشن کردید، اگر چراغ هشدار بالا بر در کابین روشن شود، بدین معنی است که کابین به درستی قفل نشده است و ممکن است هنگام ترمز کردن، کابین مجدداً خم شود.
وقتی سوئیچ را باز می‌کنید، چراغ هشدار بالا بر کابین باید خاموش باشد.
قبل از شروع حرکت، جلو پنجره را ببندید و مطمئن شوید که قفل شده است.
وقتی کابین بالا برده شده است، ممکن است ناگهان به سمت پایین حرکت کند. بنابراین، هیچکس نباید در محدوده اطراف کابین باشد.
قبل از پایین آوردن کابین، کنترل کنید هیچکس در محدوده اطراف کابین نباشد. مگر اینکه کابین از مرکز ثقل خود عبور کرده باشد.



✔ موتور

هنگام نقص خودرو، کابین را بالا ببرید تا بتوانید وضعیت موتور را بازدید نمایید.
وقتی کابین بالا برده شده است، موتور را روشن کنید. در صورت وجود ایراد یا صدای غیر عادی در موتور یا گیربکس و سایر اجزای خودرو از حرکت دادن خودرو خودداری نموده و در اسرع وقت با نزدیکترین نمایندگی مجاز شرکت آرین دیزل پایا تماس گرفته و موضوع را مطرح کنید.

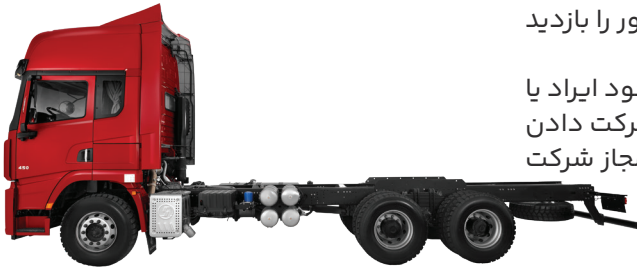

ⓘ هشدار

وقتی کابین بالا برده شده است، دقت کنید به قطعات موتور مثل (منی فولد آگروز، تسمه ۷ شکل دستگاه تهویه) دست نزنید، زیرا داغ هستند و ممکن است باعث بروز صدمات جانی گردد.



✓ سوئیچ دارای ایمو بلازر

کلیات

خودروی شما دارای یک سیستم سوئیچ (ایموبلازر) هوشمند و ضد سرقت است. خودرو فقط با سوئیچ رمزگذاری شده مخصوص خودروی شما روشن می‌شود.

احتیاط

در صورت گم شدن سوئیچ، به نمایندگی مجاز آراین دیزل پایا مراجعه فرمایید. توصیه می‌شود همیشه یک سوئیچ اضافی همراه خود داشته باشید.



✓ کلیدهای روی سوئیچ

با استفاده از کلیدهای روی سوئیچ می‌توان قفل درب‌ها را باز و بسته کرد. در محدوده تقریباً 15 متر اطراف خودرو می‌توان خودرو را قفل و یا باز نمود. از عمل کنترل از راه دور فقط در نزدیکی خودرو استفاده کنید تا امکان سرقت از بین برود.

سوئیچ کنترل از راه دور دارای یک باتری است. اگر باتری تخلیه شود، چراغ نشانگر وضعیت خاموش می‌ماند و باید باتری آن تعویض گردد.

✓ سوئیچ مکانیکی

برای بیرون آمدن سوئیچ، کلید فنری روی سوئیچ را فشار دهید.
با سوئیچ مکانیکی می‌توان قفل درب‌ها را به صورت دستی باز و بسته نمایید.



✓ معرفی کلیدهای روی ریموت

۱. کلید فنری
۲. کلید قفل شدن درب‌ها
۳. کلید باز شدن قفل درب‌ها

✓ باتری سوئیچ

اقدامات احتیاطی مهم

ⓘ هشدار



باتری یک جسم سمی حاوی مواد خورنده است. باتری را از دسترس کودکان دور نگه دارید. در صورتی که باتری سوئیچ به طور اتفاقی بلعیده شد، فوراً به پزشک مراجعه کنید.

✓ تعویض باتری

اگر باتری سوئیچ تخلیه شده باشد، نمی‌توان درب‌های خودرو را با سوئیچ کنترل از راه دور باز یا قفل کرد همچنین چراغ نشانگر وضعیت خاموش می‌ماند و باید باتری سوئیچ را تعویض کنید.

✓ قفل مرکزی

با استفاده از کلید قفل کردن یا بازکردن روی درب یا فشردن این کلید روی سوئیچ کنترل از راه دور یا توسط سوئیچ مکانیکی می‌توانید درب‌های راست و چپ را باز یا قفل کنید.

✓ قفل بیرونی درب‌ها

باز و بسته کردن توسط سوئیچ



قفل درب (درب سمت چپ)

سوئیچ مکانیکی را درون قفل درب وارد کنید.

باز کردن قفل

سوئیچ را خلاف عقربه‌های ساعت بچرخانید تا قفل درب‌های هر دو طرف باز شود.

قفل کردن

سوئیچ را جهت عقربه‌های ساعت بچرخانید تا درب‌های هر دو طرف قفل شوند.

باز کردن درب

سوئیچ را از داخل قفل خارج کرده و دستگیره را بکشید.

✓ استفاده از سوئیچ کنترل از راه دور

باز کردن قفل

کلیدباز شدن قفل را فشار دهید تا قفل درب‌های دو طرف باز شود. در عین حال، چراغ‌های راهنما یکبار چشمک می‌زنند.

قفل کردن

کلیدقفل را فشار دهید تا درب‌های دو طرف قفل شود. در عین حال، چراغ‌های راهنما چشمک می‌زنند.

✓ قفل مرکزی

کلید قفل داخلی را فشار دهید تا درب خودرو قفل شود در این حالت درب خودرو دیگر باز نمی‌شود. جهت باز نمودن درب می‌توان با دوبار کشیدن دستگیره داخلی و فشار دادن درب به سمت بیرون درب را باز نمود.



✓ ورود به کابین

برای ورود و خروج از دستگیره و جاپایی تعبیه شده استفاده کنید.



ⓘ هشدار

استفاده از دستگیره و پله رکاب می‌تواند ایمنی شما هنگام ورود و خروج را تضمین کند. این قطعات قابلیت تحمل وزن شما را دارند. اگر پله رکاب کثیف باشد یا یخ زده باشد، خطر سُرخوردن و سقوط وجود دارد. پله رکاب و ناحیه ورود را تمیز نگه دارید. (بدون



✓ کلیدهای کنترل روی درب چپ

کلید گرمکن آینه بغل



برای فعال سازی گرمکن آینه‌ها می‌بایست کلید چرخشی شماره ۱ نشان داده شده در تصویر را به سمت راست تا قرارگیری بر روی نماد  بچرخانید تا گرمکن آینه فعال شود.

کلید تنظیم برقی آینه‌های جانبی



با چرخاندن این کلید می‌توانید جهت، زاویه، و موقعیت آینه‌های جانبی را تنظیم کنید. با چرخاندن این کلید می‌تواند آینه بغل چپ یا راست را انتخاب کنید. وقتی خط نشانگر در وسط باشد، نمی‌توان آینه‌ها را کنترل کرد. کلید را به سمت چپ بچرخانید تا نشانگر بر روی آینه‌های سمت چپ قرار بگیرد در این حالت می‌توانید آینه‌های سمت چپ را کنترل کنید. کلید را به سمت راست بچرخانید تا خط نشانگر بر روی آینه‌های سمت راست قرار گیرد در این حالت می‌توانید آینه‌های سمت راست را کنترل کنید.

برای تنظیم جهت آینه بغل در چهار جهت، قسمت بالا، پایین، چپ، یا راست این کلید را فشار دهید.

✓ کلید قفل مرکزی

قفل کردن درب‌ها

کلید شماره ۱ را فشار دهید تا درب‌های چپ و راست قفل شوند.

باز کردن درب‌ها

کلید شماره ۲ را فشار دهید تا قفل درب‌های چپ و راست باز شوند.



✓ کلید شیشه بالا برقی درب چپ

بالا بردن شیشه جانبی سمت چپ

با فشردن این کلید ۱، شیشه درب چپ بالا می‌رود. با رها کردن این کلید، حرکت شیشه متوقف می‌شود.

پایین بردن شیشه جانبی سمت چپ

با فشردن قسمت جلویی این کلید ۱، شیشه درب چپ پایین می‌رود. با رها کردن این کلید، حرکت شیشه متوقف می‌شود. با فشردن و نگه داشتن این کلید بیش از ۱ الی ۲ ثانیه، شیشه به صورت اتوماتیک حرکت می‌کند. با فشردن قسمت جلوی این کلید، حرکت شیشه متوقف می‌شود.



⊙ کلید شیشه بالابر برقی درب راست

بالا بردن شیشه جانبی سمت راست

با فشردن قسمت جلویی این کلید ۲ به سمت بالا، شیشه درب راست بالا می‌رود.

با رها کردن این کلید، حرکت شیشه متوقف می‌شود.

این کلید دارای حالت اتوماتیک نیز می‌باشد که به طور خودکار شیشه جانبی راست را تا انتها بالا می‌برد.



پایین بردن شیشه جانبی سمت راست

با فشردن قسمت جلویی این کلید ۲، شیشه درب چپ پایین می‌رود. با رها کردن این کلید، حرکت شیشه متوقف می‌شود. با فشردن و نگه داشتن این کلید

بیش از ۱ الی ۲ ثانیه، شیشه به صورت اتوماتیک حرکت می‌کند. با فشردن قسمت

جلوی این کلید، حرکت شیشه متوقف می‌شود.

این کلید دارای حالت اتوماتیک نیز می‌باشد که به طور خودکار شیشه جانبی چپ را تا انتها باز می‌نماید.



کلیدهای کنترل روی درب راست

کلید شیشه بالابر برقی درب راست

بالا بردن

با فشردن کلید آن، شیشه درب راست حرکت می‌کند. با رها کردن این کلید، حرکت شیشه متوقف می‌شود.

فعال کردن اتوماتیک

با فشردن قسمت جلوی این کلید، شیشه درب راست پایین می‌رود. با رها کردن این کلید، حرکت شیشه پنجره متوقف می‌شود. با فشردن و نگه داشتن قسمت جلویی این کلید بیش از ۱ الی ۲ ثانیه، شیشه به صورت اتوماتیک پایین می‌رود. با فشردن قسمت جلوی این کلید، حرکت شیشه متوقف می‌شود.





☑ معرفی کلیدهای داخل کابین

کلیدهای داخل کنسول بالایی

کلید قفل کابین

وقتی سوئیچ در وضعیت ON یا ACC باشد، با فشردن این کلید، قفل هیدرولیک کابین را باز می کند.

کلید روشنایی کار

برای روشن شدن چراغ پشت کابین، این کلید را فشار دهید. وقتی هنگام شب می خواهید محفظه بار خودرو را در جایی که نور کم است بازرسی کنید، می توانید از این چراغ استفاده کنید.

احتیاط

قبل از شروع رانندگی باید این کلید را خاموش کنید.



☑ کلیدهای روی کنسول وسط داشبورد

۱. کلید تغییر وضعیت بوق شهری به بوق بادی و بلعکس
۲. کلید چراغ های داخل
۳. کلید PTO
۴. کلید فعال کننده رله قطع کن
۵. کلید فلاشر
۶. کلید دنده سنگین گیربکس
۷. کلید کنترل ترمز در سربالایی (ترمز تپه HSA)



✓ کلید تعویض بوق برقی / باد

وقتی سوئیچ در وضعیت ON باشد بوق برقی و بوق بادی توسط کلید تعویض بوق برقی / بادی کنترل می‌شوند.

- وقتی کلید تعویض بوق الکتریکی / بادی فعال نباشد، با فشردن کلید بوق روی فرمان، فقط بوق الکتریکی (شهری) به صدا درمی‌آید.
- وقتی کلید تعویض بوق الکتریکی / بادی فشرده شود، با فشردن کلید بوق روی فرمان، فقط بوق بادی (بیابانی) به صدا درمی‌آید.

✓ کلید چراغ روشنایی داخل کابین

برای روشن و خاموش کردن چراغ‌های داخل کابین می‌توانید از این کلید استفاده نمایید.



کلید PTO

برای فعال کردن PTO ابتدا دنده را درحالت خلاص قرار دهید دور موتور را در حالت درجا قرار داده و سپس کلید را فعال نمایید .



کلید فعال کننده رله قطع کن (برق سیستم ADR)

با استفاده از این کلید می‌توانید برق قطع کن سیستم ADR را فعال نمایید. در صورت غیر فعال بودن این کلید سیستم ADR غیر فعال می‌شود .



کلید چراغ خطر (فلاشر)

با فشردن این کلید، تمامی چراغ‌های راهنما، از جمله چراغ نشانگر روی صفحه کیلومتر، بدون توجه به وضعیت دسته راهنما، چشمک می‌زنند. همچنین چراغ نشانگر روی کلید چراغ خطر چشمک می‌زند.
برای خاموش شدن چراغ خطر دوباره این کلید را فشار دهید.

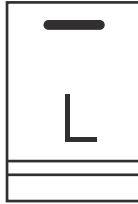

✓ کلید انتخاب دنده سنگین گیربکس

برای حرکت با سرعت کم و با گشتاور زیاد می‌توانید از این کلید استفاده نمایید. (دنده فوق سنگین)

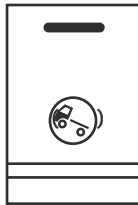

✓ کلید کنترل ترمز در سربالایی (ترمز تپه-HSA)

با فعال کردن این کلید در سربالایی‌ها ترمز خودرو، هنگام ترمز گیری و شروع به حرکت در سربالایی‌ها ترمز خودرو به مدت سه ثانیه فعال شده و از عقب رفتن خودرو بر اعمال نیروی عکس العمل شیب (جاذبه) جلوگیری می‌کند.



✓ سوکت خروجی برق ۲۲۰ ولت

محل قرارگیری پریز و سوکت‌های برق در قسمت جانبی سمت چپ صندلی شاگرد می‌باشد. از این سوکت‌ها می‌توان برای شارژ لپ‌تاپ، تلفن همراه و... استفاده نمود. لطفا در هنگام استفاده به دستورالعمل‌های ایمنی توجه نمایید.

✓ فن‌دک

محل قرارگیری فن‌دک در تصویر ذیل مشخص شده است. جهت استفاده از فن‌دک می‌توان با فشردن آن پس از چند ثانیه، المنت فن‌دک سرخ شده و فن‌دک به صورت خودکار خارج می‌شود. در هنگام کار با فن‌دک مراقب دستان خود باشید و همچنین سعی کنید فن‌دک به داخل کابین رها نشود زیرا می‌تواند سبب آتش‌سوزی و خسارت به قطعات گردد. مراقب باشید کودکان با این وسیله بازی نکنند چون می‌تواند بسیار خطر آفرین باشد.



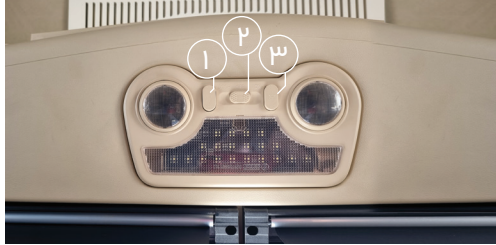

✓ چراغ روشنایی کابین
این چراغ در قسمت جلوی کابین قرار گرفته است که از طریق آن می‌توان روشنایی قسمت جلویی کابین را کنترل نمود. با فشردن کلید شماره ۱ چراغ سمت چپ به صورت جداگانه و با فشردن کلید شماره ۳ چراغ سمت راست به صورت جداگانه روشن می‌شود. در صورت فشردن کلید شماره ۲ چراغ بزرگ وسط روشن می‌شود. برای خاموش نمودن چراغ‌ها کافیسیت یکبار دیگر کلید را فشار دهید. چراغ‌های سمت راست و سمت چپ به صورت متحرک بوده و قابلیت تنظیم در زوایای مختلف را دارا می‌باشد.



✓ چراغ روشنایی کابین خواب

کلید چراغ کابین
با فشار دادن کلید زیر چراغ می‌توان تخت خواب را روشن یا خاموش نمود.



✓ کلیدهای زیر داشبورد

کلید تنظیم موتور چراغ جلو (تنظیم ارتفاع نور چراغ جلو)
وقتی بار خودرو سنگین باشد یا خودرو در جاده شیب‌دار حرکت می‌کند، برای تنظیم زاویه تابش نور چراغ جلو، با چرخاندن این کلید مدور می‌توانید ارتفاع تابش چراغ نور پایین را تنظیم کنید.



کلید چراغ‌ها در سمت چپ داشبورد

این کلید در سمت چپ داشبورد قرار گرفته است و از طریق آن می‌توان چراغ‌های نور بالا، نور پایین، حالت اتوماتیک چراغ و با کشیدن اهرم آن رو به بیرون مه شکن‌های عقب را فعال نمود.

کلید چراغ نور پایین

کلید چراغ نور پایین در شکل فوق نشان داده شده است. اگر سوئیچ در وضعیت ON باشد، وقتی کلید کنترل روشنایی در این وضعیت قرار گیرد، چراغ نور پایین و نشانگر چراغ در صفحه کیلومتر روشن می‌شوند.

کلید چراغ مه شکن جلو و عقب

با کشیدن اهرم کلید چراغ‌ها رو به بیرون و چرخاندن آن و قرار دادن اهرم بر روی حالت مه شکن می‌توان مه شکن‌ها را به روش‌های زیر روشن و خاموش نمود:

- ۱- جهت روشن کردن مه شکن جلو ابتدا یکبار کلید را به سمت بیرون بکشید.
- ۲- جهت روشن کردن مه شکن عقب یکبار دیگر (دو بار) کلید را به سمت بیرون بکشید.
- ۳- برای خاموش کردن مه شکن‌ها ابتدا یکبار دیگر (برای سومین بار) کلید را به سمت بیرون کشیده و سپس کلید را به داخل فشرده و به حالت صفر باز گردانید

کلید حالت اتولایت A

با قرار دادن کلید اهرم وضعیت چراغ‌ها در این حالت چراغ‌های خودرو به صورت اتوماتیک و براساس شدت نور تابیده شده به آن روشن می‌شوند.

✓ کلیدهای پایین سمت چپ داشبورد (سمت راست ستون فرمان)

کلید قفل کن دیفرانسیل

امکان دارد هنگامی که خودرو در جاده گل آلود یا لغزنده حرکت می‌کند، چرخ‌های محرک دچار لغزش گردند. به منظور بهبود وضعیت حرکت، با چرخاندن این کلید، شیر برقی قفل دیفرانسیل فعال می‌شود. این شیر برقی باد را به قفل کن دیفرانسیل می‌رساند تا با استفاده از یک مکانیزم مکانیکی، چرخ‌های دو طرف محور محرک را به هم متصل کند به طوری که چرخ‌های دو طرف دارای نیروی محرکه و سرعت یکسان شوند. با این کار، از لغزش چرخ‌های یک طرف بر اثر عدم وجود نیروی رانش در چرخ دیگر جلوگیری می‌شود و باعث بهبود وضعیت حرکت خودرو می‌گردد. وقتی قفل دیفرانسیل فعال باشد، یک سیگنال به صفحه کیلومتر می‌آید و چراغ نشانگر قفل  دیفرانسیل روی صفحه کیلومتر روشن می‌شود.

کلید ADR

برای استفاده از سیستم ADR و قطع برق خودرو در هنگام ورود به جایگاه‌های خطر ناک می‌توانید از این کلید استفاده کنید. بدین صورت که ابتدا باید کلید فعال کننده برق رله ADR بر روی داشبورد فعال باشد تا شما بتوانید توسط این کلید برق سیستم کابین و دینام را غیر فعال نمایید.

عملکرد دسته راهنما

دسته راهنما، در سمت چپ ستون فرمان قرار دارد و شامل کلید چراغ راهنمای چپ و راست، کلید برف پاک کن اتوماتیک، کلید برف پاک کن (حالت‌های سرعت کم / زیاد و متناوب)، کلید شیشه شوی و کلید تنظیم نور بالا و کلید چراغ سبقت است.

عملکرد دسته ریتارد

دسته راهنمای راست، در سمت راست ستون فرمان قرار دارد و کلید‌های آن شامل: کلید کنترل ریتارد (کلید کنترل ریتارد هیدرولیک) و ترمز موتور می‌باشد. این خودرو دارای ۵ مرحله ریتارد و ۲ مرحله ترمز موتور است.



کلید چراغ راهنما

وقتی سوئیچ در وضعیت ON باشد، با حرکت دادن دسته راهنما به راست یا چپ، چراغ راهنما روشن می‌شود. در عین حال، چراغ نشانگر راهنما روی صفحه کیلومتر چشمک می‌زند. وقتی غربلیک فرمان را بچرخانید و در وضعیت خنثی قرار گیرد، اهرم خود به خود به وضعیت خلاص برمی‌گردد.

کلید چراغ راهنما راست

کلید چراغ راهنمای راست در شکل فوق نشان داده شده است. وقتی سوئیچ در وضعیت ON باشد، برای روشن شدن چراغ راهنمای جلو، راست، و عقب راست و چراغ نشانگر روی صفحه کیلومتر، این اهرم را به سمت راست بچرخانید.



کلید برف پاک کن

کلید برف پاک‌کن فقط وقتی کار می‌کند که سوئیچ در وضعیت ON باشد. کلید برف پاک‌کن پنج حالت جهت کنترل سرعت دارد:
OFF: حالت خاموش است.

AUTO: در این حالت برف پاک کن به صورت اتوماتیک شروع به کار می‌کند.

MIST: حالت تکی که فقط یکبار برف پاک کن کار می‌کند.

سرعت کند برف پاک‌کن 

سرعت تند برف پاک‌کن 

ⓘ هشدار

وقتی شیشه جلو خشک است، برف پاک‌کن را روشن نکنید تا به شیشه و تیغه‌های برف پاک‌کن آسیب نرسد.
 اگر برف پاک‌کن به وسیله برف، گیر کرده و یا یخ زده است، برف پاک‌کن را روشن نکنید تا سیستم برف پاک‌کن آسیب نبیند.



کلید ترمز موتور

۱. مطابق شکل کلید ترمز موتور در قسمت بالایی اهرم تعویض دنده در سمت راست فرمان قرار گرفته است. این قطعه دارای ۳ حالت می باشد:

۱- حالت ۰ یا خاموش

۲- حالت ۱ یا ۵۰ درصد ظرفیت

۳- حالت ۲ یا ۱۰۰ درصد ظرفیت طراحی شده است

وقتی سرعت موتور با شرایط ترمز موتور مطابقت داشته باشد و ترمز موتور فعال باشد، نشانگر ترمز موتور روی صفحه کیلومتر روشن می شود، که بدین معنی است که ترمز موتور فعال است.

۲. هنگام رانندگی در سراسیپی، یا در ترافیک و یا وجود تعداد زیادی چراغ راهنمایی در مسیر، استفاده از ترمز موتور توصیه می شود.



کاربرد ترمز موتور

ترمز موتور یک ترمز کمکی است که معمولاً هنگام رانندگی در سراسیپی طولانی از آن استفاده می شود.

اصول عملکرد ترمز موتور: برای روشن شدن ترمز موتور و ارسال سیگنال به ECU موتور، اهرم کلید ترمز موتور را فشار دهید. بر اساس شرایط کاری فعلی، ECU بر اساس شرایط خروجی موجود، ترمز موتور را فعال می کند. وقتی ترمز موتور فعال باشد، تزریق سوخت به موتور متوقف می شود تا در مصرف سوخت صرفه جویی شود.

احتیاط

هنگامی که ترمز موتور فعال است، فشردن پدال گاز باعث غیرفعال شدن ترمز موتور می شود.



کلید شیشه شوی

این کلید بر روی دسته راهنما چپ و در محل نشان داده شده در تصویر قرار گرفته است. برای استفاده از شیشه شوی جلو، کلید را در جهت نشان داده شده مطابق تصویر فشار دهید، زمانی که شیشه شوی فعال می شود، مایع شیشه شوی از نازل روی شیشه جلو پاشیده می شود و همزمان برف پاک کن شروع به حرکت کرده و شیشه جلو تمیز می شود. زمانی که این کلید را رها کنید پاشش مایع شیشه شوی متوقف می شود.



آفتابگیر

۱. آفتابگیر چپ
۲. آفتابگیر راست
۳. سیم کششی آفتابگیر



باز کردن آفتابگیر
قسمت پایینی آفتابگیر را با اعمال نیرو به سمت پایین در وضعیت مناسب تنظیم نمایید.

بستن آفتابگیر
دستگیره ۳ را با اعمال نیرو به سمت بالا حرکت دهید تا آفتابگیر بسته شود.

حالت باز آفتابگیر



پرده سرتاسری

راننده می تواند هنگام استراحت از پرده سرتاسری استفاده نماید. پرده را دور تا دور ریل بکشید. پرده بعد از کشیده شدن، توسط گیره روی ستون عقب در سمت چپ و راست اتاق در جای خود باقی می ماند.

ⓘ هشدار

تنظیم صندلی هنگام رانندگی باعث حواس پرتی راننده می‌شود. ایجاد شرایط غیرمنتظره هنگام تنظیم صندلی می‌تواند باعث از دست رفتن کنترل خودرو شده و باعث تصادف می‌گردد. لذا صندلی را فقط هنگامی که خودرو متوقف است و ترمزدستی فعال است، تنظیم کنید.



ⓘ هشدار

به دستورالعمل‌های زیر توجه کنید:

- پشتی صندلی را در حالت تقریباً عمودی تنظیم کنید.
- دست‌های شما با غریبک فرمان باید زاویه‌دار باشد.
- اگر صندلی به درستی قفل نشود، باعث افزایش خطر جراحات خواهد شد.



عدم توجه به دستورات فوق باعث ایجاد خطرات ایمنی بالقوه خواهد شد. فاصله پاهای خود از پدال‌های گاز و ترمز، را طوری تنظیم کنید که بتوانید به راحتی پدال‌ها را فشار دهید.

ⓘ هشدار

توجه داشته باشید که مسیر صندلی توسط اجسام دیگر داخل کابین مسدود نشده باشد، زیرا ممکن است باعث خراب شدن صندلی گردد. دقت کنید صندلی خیس نشود، زیرا باعث خراب شدن صندلی می‌گردد.



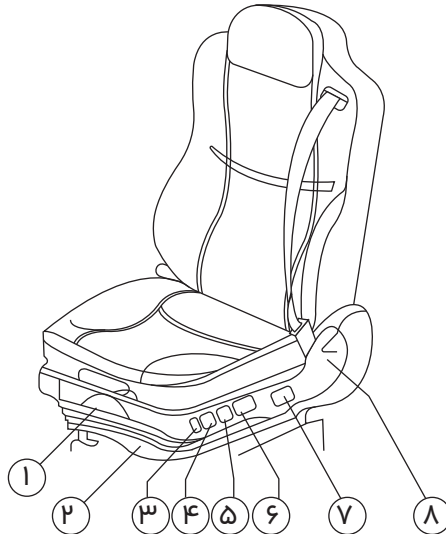

تنظیمات صندلی راننده

هنگام تنظیم صندلی، فضای کافی در نظر بگیرید.

برای تنظیم طولی صندلی:

میله ۱ را بالا بکشید و نگه دارید. با حرکت بدن خود در جهت طولی، صندلی را در موقعیت مناسب تنظیم کنید.

پایین بردن سریع:

هنگام خروج از خودرو، کلید ۲ را فشار دهید تا فنرهای بادی صندلی تخلیه شوند و صندلی به پایین‌ترین موقعیت خود برسد تا راحت‌تر بتوانید پیاده شوید.

تنظیم ارتفاع صندلی:

دستگیره ۳ را بالا بکشید و نگه دارید تا ارتفاع صندلی بیشتر شود. پس از این که صندلی به ارتفاع مناسب رسید، دستگیره را رها کنید تا صندلی قفل شود. برای کاهش ارتفاع صندلی، دستگیره ۳ را فشرده و نگه دارید. پس از این که صندلی به ارتفاع مناسب رسید، دستگیره را رها کنید تا صندلی قفل شود.

تنظیم میزان نوسان صندلی:

دستگیره ۴ را به سمت بالا نگه دارید تا میزان نوسان صندلی بیشتر شود. پس از این که به وضعیت مناسب رسید، دستگیره را رها کنید.

تنظیم تشک صندلی:

دستگیره ۴ را بالا بکشید تا تشک صندلی در موقعیت مناسب قرار گیرد. سپس دستگیره را رها کنید.

تنظیم شیب تشک صندلی:

دستگیره ۵ را بالا بکشید تا شیب تشک صندلی مطابق با وضعیت نشستن شما تنظیم شود. سپس دستگیره را رها کنید. گرمکن برقی:

کلید ۶ گرمکن برقی را فشار دهید تا گرمکن پشتی صندلی و نشیمن صندلی فعال شود.

تنظیم زاویه پشتی صندلی:

دستگیره ۷ را به سمت بالا کشیده و نگه دارید. پشتی صندلی را با وارد آوردن فشار تنظیم کنید و سپس دستگیره را رها کنید.



✓ صندلی سرنشین

قبل از استفاده، دستورات ایمنی مهم را مطالعه فرمایید.

تنظیم طولی صندلی:

میله ۱ را بالا بکشید و نگه دارید. با حرکت بدن خود در جهت طولی، صندلی را در موقعیت مناسب تنظیم کنید. سپس میله را رها کنید. صدای قفل شدن هنگام حرکت طولی باید شنیده شود.

تنظیم شیب نشیمن به سمت پایین:

اهرم شماره ۲ صندلی را فشار دهید تا از صندلی جدا شود، سپس به سمت پایین فشار دهید.

تنظیم شیب نشیمن به سمت بالا:

اهرم شماره ۳ صندلی را به سمت بالا بکشید و در موقعیت مناسب رها کنید.





تخت خواب راننده

خودروی شما دارای دو تخت خواب می‌باشد که یکی در پشت صندلی راننده و شاگرد و دیگری در قسمت بالای آن قرار دارد. تخت خواب پایینی به صورت ثابت بوده که در قسمت زیرین آن نیز چند جعبه جهت قرار دادن اشیاء و لوازم مورد نیاز قرار دارد. تصویر مربوط به تخت خواب پائینی در شکل ذیل نمایش داده شده است:

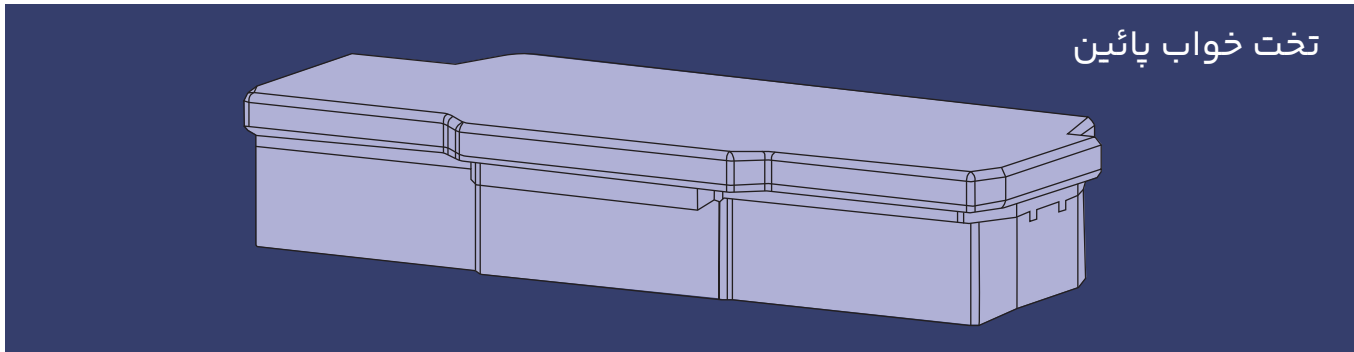

تخت خواب بالایی
دستورالعمل‌های ایمنی مهم

ⓘ هشدار

هنگام رانندگی، اجسام را روی تخت خواب بالایی یا پایینی قرار ندهید. در صورت استفاده از تخت خواب بالایی در شرایط خاص، مهار نامناسب آن منجر به آسیب دیدگی می‌شود. از تخت خواب بالایی فقط هنگام توقف خودرو استفاده کنید.
اگر شخصی در تخت خواب بالایی در حال استراحت باشد، احتمال دارد هنگام رانندگی یا عبور از دست انداز یا ترمز کردن، آسیب ببیند.



استفاده از تخت خواب بالایی

هشدار

هنگام رانندگی تخت خواب بالایی را جمع کنید.
هنگام جمع کردن و باز کردن تخت خواب مواظب باشید انگشتان شما بین قطعات نماند.
لطفاً هنگام استفاده از تخت خواب بالایی توری محافظ را باز کنید.

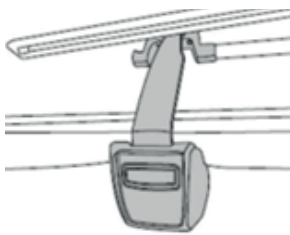

- باز کردن تخت خواب بالایی:
- قفل‌های کمربندی تخت خواب را باز نموده و تخت خواب را به پایین بکشید.
- جهت تعیین مقدار بالا و پایین شدن تخت خواب می‌توان از تسمه‌های مریبندی که در دو طرف قرار داده شده استفاده نمود. در زمان جمع کردن تخت خواب نیز می‌توانید با بستن قفل کمربندی آن، تخت‌خواب را مهار نمائید.

تنظیم غربلیک فرمان

برای تنظیم غربلیک فرمان خودرو باید مطابق تصویر روبرو عمل نمائید: کلید فشاری تنظیم فرمان را که در سمت چپ و قسمت پایین غربلیک فرمان تعبیه گردیده است (نشان داده شده در تصویر بالا) را توسط پا فشرده و نگه دارید و غربلیک فرمان را می‌توانید در این شرایط و در حالت مناسب تنظیم نمائید.

پس از رهاسازی کلید مورد نظر، غربلیک فرمان در همان مکانی که تنظیم نموده اید قفل می‌گردد.



✓ سیستم تهویه مطبوع

توجه

سیستم تهویه مطبوع را هر ماه یکبار به مدت ۱۰ دقیقه روشن کنید. این کار باعث جلوگیری از فرسودگی، خوردگی، و آسیب رسیدن به کمپرسور کولر و سایر اجزا می‌گردد.

✓ دستورات حفاظت از محیط زیست

فقط در مواقع لزوم از سیستم تهویه استفاده کنید زیرا کار کردن سیستم تهویه باعث مصرف سوخت بیشتر می‌شود. به منظور جلوگیری از اتلاف انرژی و عملکرد بهینه سیستم تهویه، بهتر است تمامی شیشه‌ها و خروجی‌ها بسته باشند. خودرو مجهز به سیستم تهویه خودکار است که می‌تواند دما و رطوبت داخل کابین را کنترل کرده و گرد و غبار و ناخالصی‌های موجود در هوای بیرون را تصفیه کند.

✓ نحوه عملکرد سیستم تهویه مطبوع (A/C)

تهویه مطبوع سیستمی است که وظایف سرمایش، گرمایش، و تهویه کابین را بر عهده دارد. جهت کنترل سیستم تهویه مطبوع و فعال سازی آن می‌بایست به کلیدهای کنترلی آن و صفحه نمایش مالتی مدیا مراجعه کنید. با فشردن کلید AC که در زیر سیستم مالتی مدیا قرار گرفته است می‌توان سیستم تهویه مطبوع را روشن نمود.



بعد از روشن نمودن سیستم تهویه مطبوع از طریق کلیدهای کنترلی و منوی سیستم مالتی مدیا می توان این سیستم را کنترل نمود.



با ورود به منوی اصلی مالتی مدیا و انتخاب گزینه AIR CONDITION به صورت لمسی وارد منوی تنظیمات تهویه مطبوع می شوید.

بعد از انتخاب این گزینه وارد منوی زیر خواهید شد.











✓ تنظیم دریچه‌های تهویه مطبوع

از کلید چرخشی جهت تنظیم باز و بسته شدن دریچه تهویه داخلی و از اهرم تعبیه شده بر روی شبکه جهت تنظیم مسیر پرتاب باد استفاده نمود.

✓ نحوه عملکرد بخاری درجا

بخاری درجا در قسمت کابین خواب پشت صندلی راننده تعبیه شده که می‌توان بدون نیاز به روشن کردن خودرو، از گرمای حاصل از آن استفاده نمود.

کلید روشن شدن  را به مدت چند ثانیه نگه دارید تا بخاری درجا شروع به کار نماید. زمان مورد نیاز برای دمیدن باد گرم بین ۸ تا ۲۰ دقیقه می‌باشد. برای خاموش کردن بخاری درجا نیز باید کلید خاموش کردن  را به مدت چند ثانیه فشار دهید.

جهت کم یا زیاد نمودن دمای خروجی بخاری درجا و یا تنظیم سرعت پرتاب باد  با فشردن کلید  وارد منوی مورد نظر شده و با استفاده از کلیدهای  

میزان سرعت فن را به حالت دلخواه تنظیم نموده و برای خروج از منوی مورد نظر

از کلید  استفاده می‌نماییم جهت تنظیم حرارت بخاری می‌توان از منو 

مطابق رویه قبلی می‌توان استفاده نمود.



سیستم مالتی مدیا MP5

جهت دسترسی به سیستم مالتی مدیا و همچنین پخش موسیقی می‌توانید از منوهای نمایش داده شده در شکل ذیل استفاده نمائید. همچنین می‌توانید با اتصال کابل AUX نسبت به انتقال اطلاعات از طریق موبایل اقدام نمایید.



احتیاط

- به منظور جلوگیری از آسیب، برای چرخاندن دکمه نیروی بیش از حد وارد نکنید.
- مراکز خدمات پس از فروش شرکت آراین دیزل پایا مسئول نصب و تعمیرات مانیتور هستند. بدون مجوز قبلی شرکت آراین دیزل پایا اقدام به دمونتاژ، نصب یا تعمیر برای کاربر ممنوع است، در غیر این صورت تمام زیان‌های ناشی از آن صرفاً به عهده کاربر خواهد بود.

این دستگاه ضد آب نیست. لطفاً صفحه نمایش را خشک نگه دارید. در صورت نفوذ یا پاشیدن آب، لطفاً بلافاصله با مراکز خدمات پس از فروش شرکت آراین دیزل پایا تماس بگیرید، در غیر این صورت تمام زیان‌های ناشی از آن صرفاً به عهده کاربر است. نصب یا برداشتن مانیتور در وضعیت روشن بودن دستگاه ممنوع است. در صورت تشخیص هرگونه ناهنجاری، لطفاً فوراً با مرکز خدمات شرکت آراین دیزل پایا تماس بگیرید.

✓ اطلاعات ایرادها

در این خودرو جهت دریافت و مشاهده ایرادها و اطلاعات مربوط به آنها می‌توانید از طریق ورود به منوی سیستم مالتی مدیا می‌توان گزینه VEHICLE DOCTOR را انتخاب و آن را بررسی و مشاهده نمائید.

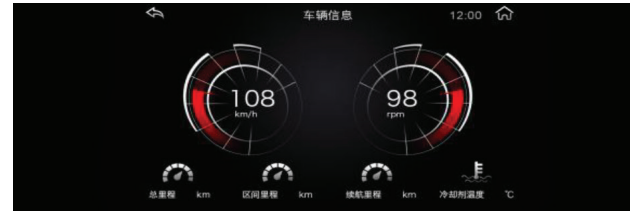
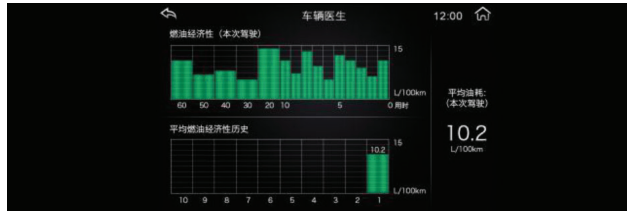

منوی فوق از طریق سیستم مولتی مدیا قابل دسترسی می‌باشد. منوهای این بخش شامل موارد ذیل می‌باشد (از چپ به راست):
اطلاعات خودرو شامل: دور موتور کیلومتر خودرو دمای مایع خنک کننده و... را نمایش می‌دهد

اطلاعات مصرف سوخت

این منو اطلاعات مصرف سوخت خودرو را به صورت لحظه‌ای نمایش می‌دهد.

اطلاعات نحوه رانندگی شامل

استفاده از دنده مناسب سرعت بهینه، استفاده از ریتادر و... می‌باشد که به صورت اعطای ستاره به نحوه رانندگی نشان داده می‌شود.

اطلاعات سرویس‌های ادواری

از این منو میتوان جهت ثبت و یادآوری انجام سرویس‌های ادواری استفاده نمود.

تنظیمات دریافت اطلاعات

اطلاعات خودرو را می‌توان در پنجره تنظیمات مشاهده و بررسی نمود. مطابق شکل ذیل می‌توانید از منوی تنظیمات اطلاعاتی مثل زبان، ساعت و موارد دیگر را تنظیم نمایید.



با استفاده از منوی تنظیمات نشان داده شده در بالا به منوی شکل سمت راست دسترسی پیدا خواهید کرد

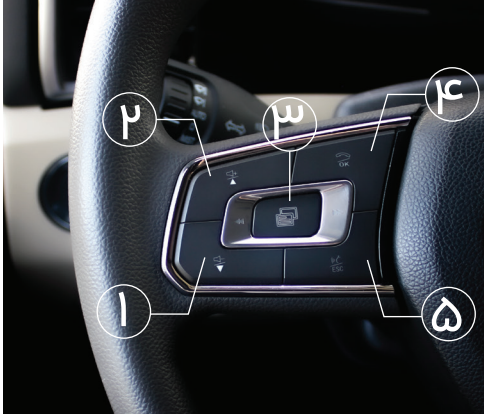

✓ کلیدهای چند منظوره روی فرمان

سیستم صوتی روی خودرو، توسط کلیدهای روی غربلیک فرمان قابل کنترل می باشد.

۱. کاهش صدا
۲. افزایش صدا
۳. فشردن: انتخاب منبع صوتی؛ فشردن و نگه داشتن: خاموش
۴. در حالت بلوتوث، برای پاسخگویی به تماس؛ در حالت غیر بلوتوث، برای انتخاب ایستگاه یا جستجوی کانال رادیو؛ فشردن و نگه داشتن: برای جلو رفتن سریع یا جستجوی دستی کانال رادیو.
۵. در حالت بلوتوث، برای قطع تماس؛ در حالت غیر بلوتوث، برای انتخاب ایستگاه یا جستجوی کانال رادیو؛ فشردن و نگه داشتن: برای عقب رفتن سریع یا جستجوی دستی کانال رادیو.

✓ سیستم کروز کنترل

ⓘ هشدار

سیستم کروز کنترل به شرایط جاده و ترافیک توجهی ندارد. هنگامی که می‌خواهید از سیستم کروز کنترل استفاده کنید، همیشه به شرایط ترافیک توجه داشته باشید. سیستم کروز کنترل یک سیستم کمکی مفید برای رانندگی است. اما تنظیم سرعت حرکت و ترمز کردن به موقع به راننده بستگی دارد.



ⓘ هشدار

در شرایط زیر سیستم کروز کنترل را روشن نکنید:
وقتی که با توجه به شرایط ترافیکی نمی‌توانید با سرعت ثابت رانندگی کنید (مثل جاده‌های دارای ترافیک سنگین یا پر پیچ و خم). در این صورت، ممکن است باعث بروز تصادف شود.
در جاده‌های ناهموار، ممکن است ترمز کردن یا گاز دادن باعث از بین رفتن اصطکاک چرخ‌های محرک با جاده شود و خودرو بلغزد.
هنگام دید کم (مثل آب و هوای مه‌آلود، بارانی، و برفی).



✔ فعال‌سازی کروز کنترل

سیستم کروز کنترل دارای کلیدهای مستقل است. وقتی سیستم کروز کنترل روشن شود، ممکن است سرعتی بالاتر از سرعت پیش تنظیم داشته باشد. به طور کلی، یک چراغ نشانگر مستقل روی صفحه کیلومتر وجود دارد. وقتی این چراغ نشانگر روشن شود، بدین معنی است که سیستم کروز کنترل روشن است.

ⓘ احتیاط

روشن بودن چراغ نشانگر به معنی تنظیم سرعت کروز کنترل نیست و برای تنظیم سرعت نیازمند به انجام اقدامات دیگری است که برای جلوگیری از تداخل عملیات طراحی شده است.



پس از روشن شدن سیستم کروز کنترل، برای تنظیم سرعت، کلید SET را روی غربلیک فرمان را فشار دهید. در اکثر خودروها، وقتی سرعت خودرو بیش از ۶۰ کیلومتر بر ساعت باشد می‌توان سیستم کروز کنترل را روشن کرد.

✓ ادامه عملکرد کروز کنترل

این امکان برای ادامه کار با همان تنظیمات قبلی پس از غیرفعال کردن موقت کروز کنترل است. پس از فشردن کلید RES و یا فشردن پدال ترمز در حالت کروز کنترل، برای ادامه تنظیمات سرعت قبلی، این کلید را فشار دهید. امکان ادامه سرعت در بیشتر مدل‌ها آسان‌سازی شده است. پس از غیرفعال کردن حالت کروز کنترل، وقتی سرعت مجدداً به سرعت پیش تنظیم برسد، حالت کروز کنترل ادامه می‌یابد.

روش‌های غیرفعال کردن حالت کروز کنترل:

۱. فشردن کلید Cancel یا کلید OFF
۲. فشار جزئی پدال ترمز (در بعضی مدل‌ها، فشار جزئی پدال گاز نیز باعث غیرفعال شدن حالت کروز کنترل می‌شود).



کنترل دستی سرعت

پس از روشن شدن سیستم کروز کنترل، کلید را فشار دهید تا تنظیم شود. در حالت کنترل دستی، با هر بار فشردن این کلید، سرعت به اندازه 1 km/h کم یا زیاد می‌شود.



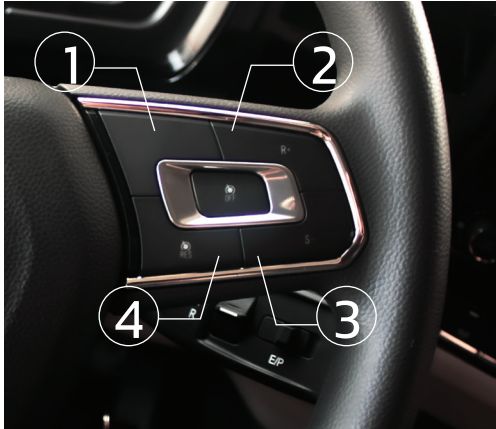

✓ کلیدهای کروز کنترل

کلید کروز کنترل (شماره ۱) نشان داده شده در شکل را فشار دهید تا حالت کروز فعال شود. وقتی حالت کروز کنترل فعال باشد، چراغ نشانگر کروز کنترل روی صفحه کیلومتر روشن می‌شود.

افزایش سرعت

اگر کلید کروز کنترل روشن باشد، با فشردن کلید ۲ نشان داده شده حالت کروز کنترل تثبیت می‌شود علاوه بر این می‌توان در حالت کروز جهت افزایش سرعت از این کلید استفاده نمود.

کاهش سرعت

اگر کروز کنترل روشن باشد، کلید ۳ نشان داده شده در شکل فوق را فشار دهید تا حالت کنترل کاهش سرعت کروز فعال شود. در این صورت، راننده می‌تواند سرعت را کاهش دهد و خودرو در حالت کروز کنترل حرکت خواهد کرد. برای کاهش سرعت کروز کنترل مجدداً این کلید را فشار دهید.

بازیابی سرعت

در هنگام ترمزگیری و یا خارج شدن از حالت کروز کنترل برای، از سرگیری عملکرد کروز کنترل کلید شماره ۴ را فشار دهید.

خروج از حالت کروز

برای خارج شدن از حالت کروز کلید شماره ۱ را فشار دهید.



کنترل فشار باد تایر

سیستم کنترل فشار باد تایرها که به TPMS معروف می‌باشد، سیستمی است که فشار باد تایرها را از طریق حسگر داخل تایرهای خودرو کنترل می‌کند. کمبود فشار باد تایرها سبب می‌شود تا عمر مفید تایر زودتر به اتمام برسد در حالی که تنظیم بودن باد تایرها مطابق دستورالعمل خودرو سبب افزایش طول عمر تایرها می‌گردد. این سیستم در صفحه نمایشگر قابل ردیابی و بررسی می‌باشد. با رفتن به منوی سیستم مولتی مدیا و انتخاب گزینه TPMS این منو قابل مشاهده می‌باشد.

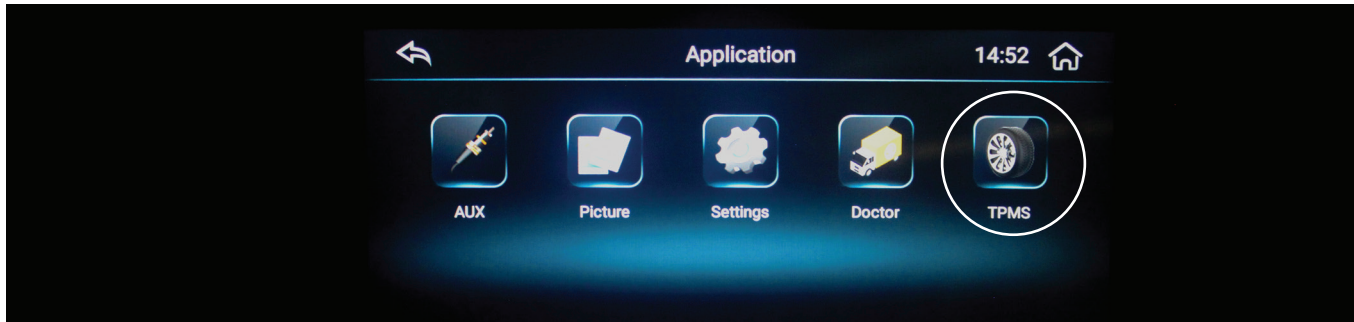

بعد از انتخاب گزینه فوق به صفحه نمایش باد تایرها دسترسی پیدا خواهید کرد. در صورت کاهش و یا افزایش فشار در صفحه نمایش TPMS نمایش داده می‌شود که جهت رفع ایراد می‌بایست نسبت به تنظیم باد تایرها اقدام نمایید.



رانندگی با خودرو ✓

| | |
|----|--------------------------------------|
| 67 | دستورالعمل رانندگی |
| 70 | آمادگی برای شروع حرکت |
| 73 | پنجره اطلاعات رانندگی |
| 76 | اطلاعات وضعیت دنده (گیربکس اتوماتیک) |
| 77 | سیستم ترمز |
| 80 | ترمز کمکی (ترمز موتور / ریتارد) |
| 82 | سیستم - AEBS |
| 88 | سیستم هشدار خارج شدن از مسیر LDWS |
| 90 | عملکرد قفل دیفرانسیل |
| 91 | تنظیم ارتفاع شاسی |
| 94 | اتصال تریلر (نوع پین و ریش) |
| 96 | اتصال کابل‌های برق بین کشنده و تریلر |
| 98 | تنظیم ارتفاع بادگیر |
| 98 | نحوه باز کردن جلو پنجره |



✓ دستورالعمل رانندگی

زمان کارکرد موتور از اهمیت خاصی برخوردار است، به ویژه در:

- سرویس‌های دوره‌ای
- ایمنی رانندگی
- صرفه‌جویی در مصرف سوخت

در دوره کارکرد بین ۰ الی ۲۰۰۰ کیلومتر به دستورات زیر توجه داشته باشید:

- به موتور زیاد فشار نیاورید.
- با خودرو با سرعت زیاد حرکت نکنید.
- از افزایش بیش از حد دور موتور خودداری کنید.
- سعی کنید به جای ترمز کردن، از ترمز موتور یا ریتاردر استفاده نمایید. از کارکرد ۲۰۰۰ کیلومتر به بعد، می‌توانید با سرعت زیاد حرکت کنید و دور موتور را افزایش دهید.

✓ رانندگی اقتصادی و دوستدار محیط زیست

مصرف سوخت به موارد زیر بستگی دارد:

- ساختار خودرو
- شرایط عملکرد
- نوع سوخت مصرفی
- سرویس و نگهداری خودرو
- میزان بار
- نحوه رانندگی

✓ شرایط رانندگی

مصرف سوخت تحت تأثیر موارد زیر قرار دارد:

- نوع جاده، مثل جاده صاف یا جاده کوهستانی
- شرایط دما و آب و هوای محیط
- شرایط استفاده از خودرو
- وزن ناخالص خودرو

✓ نوع سوخت

مصرف سوخت با کیفیت سوخت ارتباط دارد. استفاده از افزودنی‌های کم کیفیت و غیرمجاز باعث افزایش مصرف سوخت می‌شود. هنگام سوخت‌گیری به کیفیت سوخت توجه داشته باشید.

✓ نگهداری خودرو

مصرف سوخت با کیفیت سوخت ارتباط دارد. استفاده از افزودنی‌های کم کیفیت و غیرمجاز باعث افزایش مصرف سوخت می‌شود. هنگام سوخت‌گیری به کیفیت سوخت توجه داشته باشید. سرویس‌های دوره‌ای باید توسط نمایندگی مجاز شرکت آراین دیزل پایا انجام شود.

✓ روش صرفه‌جویی در مصرف سوخت

وضعیت محیط‌زیست

- سیستم تهویه را فقط هنگام نیاز روشن کنید. روشن کردن سیستم تهویه باعث افزایش مصرف سوخت می‌گردد.
- مصرف سوخت را می‌توان با اصلاح روش رانندگی کاهش داد:
- هنگام روشن کردن موتور، پدال گاز را فشار ندهید.
 - هنگامی که موتور سرد است مکرراً استارت نزنید.
 - موتور نباید مدت طولانی درجا کار کند.
 - هنگام انتظار در ترافیک، موتور را خاموش کنید.

- از زیاد کردن عجلوانه و مکرر سرعت خودداری کنید.
- با سرعت یکنواخت رانندگی کنید. از سیستم کنترل سرعت و کنترل فاصله استفاده کنید.
- سعی کنید دور موتور همیشه در ناحیه صرفه‌جویی در مصرف سوخت باشد (ناحیه سبز رنگ دورسنج).
- با سرعت خیلی زیاد رانندگی نکنید.
- مکرراً سرعت را تغییر ندهید، به ویژه وقتی که سرعت حرکت زیاد باشد.
- در صورت امکان، همیشه در حالت اتوماتیک (کروزکنترل) حرکت کنید.
- در حالت گیربکس دستی، به ناحیه سبز رنگ دورسنج توجه داشته باشید و هنگام نیاز، دنده را عوض کنید.

✓ محدوده سرعت

ⓘ هشدار

رانندگی با سرعتی بیش از حداکثر سرعت مجاز باعث ایجاد خطر قیچی کردن تریلی می‌شود. همچنین، احتمال دارد بار ترمزها و تایرها زیاد شود، به ویژه وقتی خودرو حامل بار و در حال حرکت در سراسیابی باشد. ممکن است کنترل خودرو را از دست بدهید و باعث بروز تصادف شوید. با سرعتی بیش از حداکثر سرعت مجاز حرکت نکنید. هنگامی که در یک سراسیابی طولانی رانندگی می‌کنید، با دنده سنگین حرکت کنید. ترمز موتور را روشن و با سرعت کم حرکت کنید. در خودروهای دارای محدودیت سرعت، حداکثر سرعت حرکت ۹۰ km/h است. مقررات محدودیت سرعت در کشورهای مختلف ممکن است متفاوت باشد. وقتی خودرو به حداکثر سرعت برسد، موتور به طور خودکار قفل می‌شود. هنگام سبقت گرفتن به این مطلب توجه داشته باشید



✓ آمادگی برای رانندگی

ⓘ هشدار

هنگام رانندگی، آگزوز بسیار داغ است. به روکش لوله آگزوز، روی خفه‌کن دست نزنید زیرا باعث سوختگی خواهد شد.



بازرسی چشمی و کنترل عملکرد خودرو

کنترل مقدار سوخت و AdBlue

۱. مقدار سوخت نمایشگر

۲. مقدار AdBlue را روی صفحه کیلومتر، کنترل کنید.



⊙ نکات قبل از شروع رانندگی

روشن کردن موتور

۱. اگر فشار روغن موتور خیلی کم باشد، چراغ هشدار (فشار روغن) روشن شده و صدای بوق هشدار شنیده می‌شود.
۲. نشانگر میزان فشار روغن



ⓘ هشدار

اگر فشار روغن موتور خیلی کم باشد، ایمنی موتور به خطر می‌افتد. در این صورت، فوراً خودرو را متوقف و موتور را خاموش کنید.

بلافاصله پس از روشن کردن موتور، شروع به حرکت نکنید. خودرو باید اندکی درجا کار کند تا فشار روغن به حد نرمال برسد. هنگامی که موتور سرد است، با سرعت زیاد حرکت نکنید. موتور را با سرعت متوسط گرم کنید. براساس دمای بیرون، موتور هنگامی گرم

می‌شود که دمای مایع خنک کننده طی تقریباً ۵ الی ۱۰ دقیقه به دمای کاری ۵۰ درجه سانتیگراد برسد. قدرت خروجی موتور زمانی به حداکثر می‌رسد که دمای موتور به ۸۰ درجه سانتیگراد رسیده باشد.



هشدار



یکی از مواردی که بسیار می‌تواند به راننده و نحوه رانندگی کمک شایانی کند، توجه به صفحه نمایشگر دیجیتال اطلاعات خودرو می‌باشد. در صورتی که صفحه نمایشگر با مشکل مواجه گردید، برای بررسی بیشتر به نمایندگی‌های مجاز آراین دیزل پایا مراجعه

ناحیه‌های نمایش اطلاعات در صفحه کیلومتر

ناحیه نمایش داده شده در شکل، موقعیت و وضعیت تعویض دنده را در صفحه نمایشگر نشان می‌دهد. سایر اطلاعات مورد نیاز در شکل ذیل توضیح داده شده است.

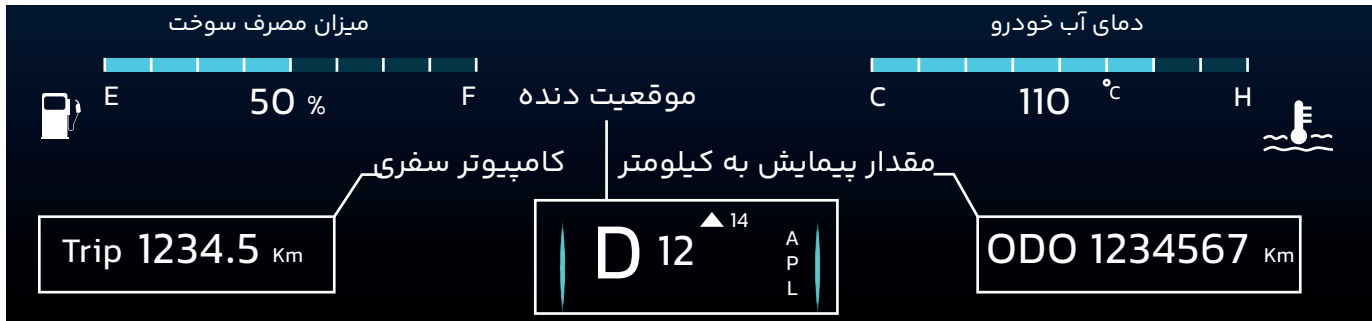
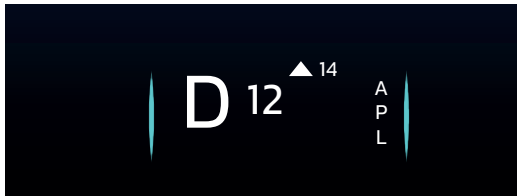

✓ پنجره اطلاعات رانندگی

سرعت خودرو

سرعت خودرو به صورت عقربه‌ای و دیجیتال قابل نمایش می‌باشد که در شکل ذیل نیز قابل مشاهده می‌باشد.

۱. نمایشگر سرعت به صورت عقربه‌ای

۲. نمایشگر سرعت به صورت دیجیتالی



km/h

④ مسافت پیموده شده

مقدار پیمایش کل کیلومتر کارکرد خودرو می‌باشد که در تصویر ذیل و در قسمت ODO قابل مشاهده می‌باشد. کامپیوتر سفری خودرو نیز در قسمت Trip قابل مشاهده می‌باشد و جهت آگاهی راننده از مقدار پیمایش خودرو در مسافت‌های کوتاه می‌توان از این گزینه استفاده نمود. جهت صفر نمودن آن باید از طریق کلیدهای روی فرمان وارد منوی مورد نظر شده و آن را صفر نمائید.



km / h

✓ نشانگر دیجیتال فشار باد مخازن ذخیره باد

یکی از موارد بسیار مهمی که راننده باید توجه ویژه‌ای به آن داشته باشد میزان فشار تانک‌های باد می‌باشد. این فشار که با واحد بار BAR نمایش داده می‌شود، محدوده‌ای بین ۰ تا ۱۴ بار را نشان می‌دهد. در صورتی که فشار تانک‌های باد کمتر از ۶ بار باشد، باید مشکل توسط نمایندگی‌های مجاز آراین دیزل پایا بررسی و رفع عیب گردد.

ⓘ هشدار



در صورت کاهش فشار باد مخازن ترمز دستی فعال شده و تا زمان رفع نقص خودرو قادر به حرکت نخواهد بود.

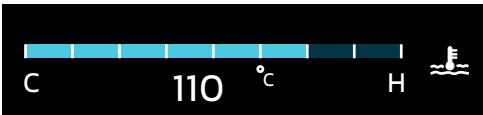

✓

نشانگر دمای مایع خنک کننده

دمای مایع خنک کننده از عوامل بسیار مهم در رانندگی می‌باشد و از جمله مواردی است که راننده باید توجه ویژه‌ای به آن داشته باشد. در صفحه نمایش پشت آمپر خودرو دمای مایع خنک کننده نمایش داده می‌شود. در شکل ذیل تصویر آن را ملاحظه می‌نمائید. حرف C به معنای سرد COLD و حرف H به معنای گرم HOT می‌باشد.

④ اطلاعات وضعیت دنده (گیربکس اتوماتیک)

۱. حالت دستی و اتوماتیک:

با فشردن کلید مربوطه می‌توان عملکرد تعویض دنده را به صورت دستی یا اتوماتیک تغییر داد. برای افزایش دنده اهرم وضعیت دسته‌دنده را به سمت بالا و کاهش دنده اهرم مربوطه را به سمت پایین فشار دهید.

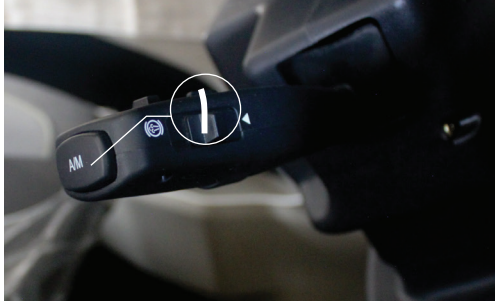

۲. حالت‌های تعویض دنده و اهرم گیربکس:

حالت حرکت D: زمانی که اهرم تعویض دنده در حالت D (DRIVE) باشد، خودرو رو به جلو حرکت خواهد کرد.

حالت خلاص N: زمانی که اهرم تعویض دنده در حالت N (NEUTRAL) باشد، خودرو در حالت خلاص قرار دارد.

حالت دنده عقب R: زمانی که اهرم تعویض دنده در حالت R (REVERSE) باشد، خودرو رو به عقب حرکت خواهد کرد.



۳. حالت اقتصادی تعویض دنده و حالت قدرتمند E/P:

با قرار دادن کلید مربوطه در وضعیت E (ECONOMY)، حالت اقتصادی فعال شده و دنده‌ها به گونه‌ای تعویض می‌گردند که بهینه‌ترین حالت ممکن برای مصرف سوخت فراهم گردد. برای استفاده از حالت E می‌بایست خودرو بدون بار بوده و در سطح جاده‌های هموار حرکت نماید. همچنین با قرار دادن کلید مربوطه در حالت P (POWER) دنده‌ها با دورموتور بالاتری تعویض می‌شوند و در نتیجه توان خروجی موتور جهت حمل بار سنگین مورد استفاده قرار می‌گیرد.

برای استفاده از حالت P می‌بایست خودرو در شرایط بارگیری کامل بوده و در

حالت دستی یا اتوماتیک رانندگی نموده و در زمانی که نیاز به تعویض دنده‌ها به صورت دستی احساس می‌شود می‌توانید از سیستم اتوماتیک به سیستم دستی استفاده نمایید. پدال گاز را تا جای ممکن با ثبات و پایدار کنترل کنید. از تغییرات مکرر پدال گاز اجتناب کنید. در زمان تعویض دنده اتوماتیک گیربکس، پدال گاز را ثابت و پایدار کنترل کنید و پدال گاز را رها نکنید. دنده‌های گیربکس بصورت اتوماتیک بوسیله پردازش یونیت الکترونیکی گیربکس و بر اساس شرایط کاری گوناگون انتخاب می‌شوند. در صورتی که خودرو را در محلی متوقف و یا در صورت خروج از خودرو حتما وضعیت دنده را در حالت خلاص قرار دهید و از ترمز دستی استفاده نمایید.

✓ ترمز

سیستم ترمز

ⓘ هشدار

- اگر چراغ هشدار قرمز رنگ (ⓘ) روی صفحه کیلومتر خودرو ظاهر شود، بدین معنی است که عملکرد و ایمنی سیستم ترمز دچار اختلال شده است و نیاز به بررسی و بازدید دارد.
- با توجه به شرایط ترافیکی، فوراً خودرو را در یک مکان امن متوقف کنید.
- سیستم ترمزها باید توسط مراکز خدمات پس از فروش شرکت آراین دیزل پایا بررسی و رفع عیب شوند.



✓ ترمزدستی

- توجه داشته باشید که اهرم ترمز دستی باید در موقعیت ترمز کامل باشد. در غیر این صورت، دسته به حالت اولیه برمی‌گردد. در این صورت، ممکن است خودرو حرکت کند زیرا ترمز به طور کامل فعال نشده است.
- هنگام رانندگی در سرازیری یا سربالایی، احتمال دارد نیروی ترمز برای جلوگیری از حرکت خودروی حامل بار کافی نباشد.
- جهت بازدید سیستم ترمز خودروی خود فقط به نمایندگی‌های مجاز آراین دیزل پایا مراجعه نمایید.
- برای جلوگیری از حرکت تریلر در پشت چرخ‌ها از مانع (دنده پنج) استفاده نمایید.
- کنترل کنید که ترمز دستی کاملاً خودرو را متوقف کرده است. ترمزدستی با استفاده از سیلندر ترمز (بوستر) عمل می‌کند.
- برای کسب اطلاعات درباره ترمز دستی به راهنمای عملیاتی رجوع کنید.

✓ استفاده از ترمزدستی

- زمان درگیر شدن ترمزدستی علامت روبرو (P) روی صفحه کیلومتر نمایان می‌گردد. این بدین معنی است که ترمزدستی خودروی شما فعال شده و درگیر می‌باشد.
- زمانی که ترمزدستی به حالت اولیه برگردد چراغ مذکور خاموش شده و این بدین معنی است که می‌توانید خودرو را به حرکت درآورید.

☑ ترمز کمکی (ترمز موتور / ریتاردر)

ترمزهای کمکی امروزه به طور گسترده در کامیونها مورد استفاده قرار می‌گیرد و ایمنی بیشتری را در کنار سیستم ترمز اصلی ارائه می‌دهد، اما این ایمنی در صورتی فراهم می‌شود که راننده آگاهی کامل نسبت به نحوه کار کردن با این مجموعه را داشته باشد. ترمز کمکی به طور کلی به راهکارهایی اطلاق می‌شود که در کنار ترمز اصلی وسیله نقلیه و با هدف اصلی کاهش استهلاک لنت های ترمز و خنک ماندن لنت در سراسیبهی طراحی و نصب می‌شوند.

از این مجموعه به طور خاص می‌توان به ریتاردر یا ترمز موتور اشاره کرد. ریتاردرهای نصب شده در کامیونها عموماً هیدرولیکی هستند و در پشت گیربکس مورد استفاده قرار می‌گیرند، ترمزهای موتور هم با عملکردی همچون مسدود کردن خروجی آگزوز (خفه کن)، قطع جریان سوخت رسانی و باز شدن سوپاپ تخلیه در مرحله تراکم شناخته می‌شوند.

این خودرو به ترمز موتور و همچنین به ریتاردر مجهز می‌باشد. جهت فعال نمودن ترمز موتور از دکمه قرار گرفته در بالای دسته استفاده نمائید (شکل سمت چپ) و همچنین جهت فعال سازی ریتاردر از دسته سمت راست فرمان مطابق (شکل سمت راست) که دارای پنج مرحله می‌باشد، استفاده نمایید به صورتی که با کشیدن دسته به سمت بالا قدرت ترمز گیری طی پنج مرحله ریتاردر افزایش پیدا خواهد کرد.



❖ اقدامات احتیاطی مهم

هشدار روی جاده‌های صاف، ترمز کمکی (ترمز موتور / ریتارد) را فعال نکنید. در غیر این صورت، باعث قفل شدن چرخ‌ها و سرخوردن خودرو می‌شود. در هنگام حرکت به جلو و در جاده‌های هموار (کفی) هرگز ریتارد را به طور دائمی روشن نگذارید (حتی در حالت ۱) زیرا این کار باعث می‌شود ریتارد در حالت آماده به کار باقی بماند و موجب خرابی سنسورهای گیربکس می‌گردد.

❖ بار محوری و بار چرخ

ⓘ هشدار

بارگیری خودرو باید به نحوی باشد که فشار بر یک نقطه وارد نشود و با رعایت کامل مرکز ثقل خودرو بارگیری انجام پذیرد. بارگیری نادرست سبب می‌شود که خودرو تعادل مناسب نداشته باشد و درجاده‌های پر پیچ و خم امکان واژگونی نیز وجود دارد. بنابراین باید توجه ویژه‌ای به این امر شود.



خطر

مقررات حداکثر بار محور و بار چرخ را رعایت کنید. این مقدار بار نباید از "وزن ناخالص مؤثر" بیشتر باشد. اختلاف بار بین چرخ‌ها نباید از ۱۰٪ بیشتر باشد. در غیر این صورت، قطعات زیر زود فرسوده می‌شوند:

- تایرها
- شاسی
- محورها

هنگام رانندگی، مکرراً چراغ‌های نشانگر هشدار کنترل را مشاهده کنید و به اطلاعات روی نمایشگر اطلاعات خودرو توجه نمایید.

❖ عملکرد ترمز کمکی حرکت در سربالایی HSA

سیستم HSA که مخفف HILL START ASSIST یا همان کمک به حرکت در سربالایی می‌باشد. کلید آن که در کابین خودرو تعبیه شده است. پس از فعال نمودن کلید مذکور و پس از برداشتن پا از روی پدال ترمز و اقدام به گذاشتن پا بر روی پدال گاز، این سیستم وضعیت خودرو را تا حدود ۳ ثانیه ثابت نگه داشته و اجازه نمی‌دهد که خودرو به عقب حرکت نماید. جهت غیر فعال نمودن سیستم حرکت در سربالایی نیاز است که مجدد دکمه مذکور را فشار دهید.



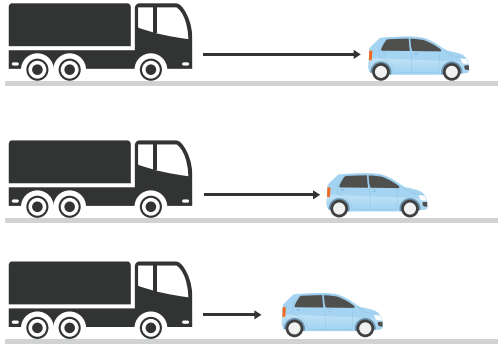

✓ ترمز اضطراری AEBS

خودروی شما مجهز به سیستم ترمز اضطراری یا همان AEBS می‌باشد. عملکرد این سیستم شامل سه فاز می‌باشد که فاز اول مربوط به هشدار پیش از برخورد، فاز دوم مربوط به هشدار برخورد و فاز سوم مربوط به عمل نمودن ترمز اضطراری می‌باشد. کلیه مراحل در تصاویر ذیل آورده شده است:

در حالت اول که مربوط به هشدار پیش از برخورد می‌باشد، سنسور با حس کردن موقعیت خودروی جلویی هم به صورت دیداری چراغ هشدار زرد رنگ را روی صفحه نمایش فعال نموده و صدای هشدار نیز فعال می‌شود.

در حالت دوم که خودروی شما به مانع نزدیکتر می‌شود علاوه بر شنیدن صدای هشدار، ترمز نیز به صورت لحظه‌ای و هر چند ثانیه عمل می‌کند تا تصادف رخ ندهد.

در حالت سوم که دیگر برخورد حتمی می‌باشد، ترمز کامل گرفته می‌شود.



✓ ترمز اضطراری AEBS

شرایط فعال سازی AEBS

- دنده در حالت دنده جلو یا خلاص باشد.
- سرعت خودرو باید بالاتر از ۱۵ کیلومتر در ساعت باشد.
- در سیستم خطا وجود نداشته باشد.

فاصله زمانی ترمزگیری:

با توجه به سرعت‌های مختلف، زمان ترمزگیری حدود ۲ ثانیه است.



④ محدودیت‌های عملکردی سیستم AEBS

- عملکرد AEBS به جاده و شرایط آب و هوایی بستگی دارد.
- هنگامی که سیستم تشخیص دهد که راننده کنترل را به دست گرفته (عملیاتی مانند پا گذاشتن روی پدال گاز، چرخاندن فرمان و غیره)، عملکرد سیستم به طور موقت غیرفعال می‌شود.
- تشخیص موانع خطرناک پیش رو در همه شرایط برای سنسورهای سیستم امکان پذیر نیست.
- موانع خاصی مانند حفاظ جاده، ورودی تونل، و یا باران شدید، تگرگ، یخ و برف در تشخیص رادار تأثیر می‌گذارد و آن را ضعیف می‌کند.
- این سیستم برای خودرو و یا اجسامی که به طور ناگهانی در مسیر خودرو قرار می‌گیرند و همچنین زمانی که خودرو در حال تغییر مسیر است و یا در پیچ‌های تند کاربردی ندارد.
- موانعی مانند موتور سیکلت یا دوچرخه، و خودروهای شاسی بلند اغلب خیلی دیر شناسایی می‌شوند یا ممکن است شناسایی نشوند. در صورت شناسایی، عملکرد AEBS بسیار محدود خواهد بود.
- کالیبراسیون رادار در صورتی که تحت تأثیر لرزش شدید یا ضربه خفیف قرار گیرد بهم می‌ریزد، لطفاً موقعیت نصب رادار را مرتباً بررسی کنید. یا کالیبراسیون مجدد انجام دهید.
- سیستم‌های رادار برای شناسایی اهداف مربوطه به عملکرد ویژه‌ای نیاز دارند، در صورت تأثیر محیط (به عنوان مثال امواج الکترومغناطیس) شناسایی مختل می‌شود.

④ در شرایط ذیل، عملکرد سیستم AEBS با عدم عملکرد مواجه خواهد شد

- وسیله نقلیه به شدت ضربه خورده و یا خودرو بیش از حد تکان می‌خورد.
- شرایط آب و هوایی بسیار بد و دید ضعیف، مانند: مه، گرد و غبار، باران، برف و غیره.
- انعکاس شدید یا تغییرات شدید نور، ناشی از تابش شدید نور در میدان دید دوربین، مانند انعکاس جاده، بازتاب داخلی شیشه جلو، داخل و خارج تونل.
- هنگامی که وسیله نقلیه در سربالایی یا سراشیبی با شیب تند حرکت می‌کند.
- در محدوده ورودی و خروجی به بزرگراه‌ها، مناطق خدماتی، تقاطع بزرگراه‌ها، ایستگاه‌های دریافت عوارض و سایر بخش‌های جاده‌ای مشابه.
- نور ناکافی در میدان دید دوربین یا مسدود شدن میدان دید توسط یخ، برف، خاک، آب، مه یا اشیاء دیگر.

- آب یا برف که توسط وسیله نقلیه جلویی یا طرف مقابل جمع شده است، شن، دود و بخار آب ناشی از باد.
- هنگامی که وسیله نقلیه به موازات دیوارها، نرده‌های محافظ و غیره حرکت می‌کند.
- هنگامی که اشیاء فلزی در جاده و سازه‌های خارجی در محدوده تشخیص رادار وجود دارد.
- وسیله نقلیه به دلیل تغییر و یا مشکل در خودرو کج شده باشد.
- وضعیت غیرعادی تایرهای خودرو (مانند باد کردن نامناسب، تغییر سایز غیر استاندارد تایر و غیره).
- یک مانع به طور ناگهانی در جلوی وسیله نقلیه ظاهر می‌شود و فاصله تا وسیله نقلیه نسبتاً نزدیک است.
- شکل وسیله نقلیه جلویی نسبتاً خاص است، مانند: لیفتراک، جرثقیل و غیره.
- در شب یا در تونل، راننده وسیله نقلیه چراغ‌های جلو را روشن نکند یا وسیله نقلیه جلویی چراغ‌های عقب خود را روشن ننماید.
- رنگ وسیله نقلیه جلویی نزدیک به رنگ پس زمینه باشد.
- شی یا سایه‌ای شبیه به وسیله نقلیه در جلوی وسیله نقلیه وجود دارد.
- وقتی وسیله نقلیه جلو دارای سپر با ارتفاع بالا و یا شاسی بلند باشد.
- شیشه بیرونی دوربین AEBS و سطح رادار تمیز نباشد.

سایر نکات:

- AEBS فقط به عنوان یک سیستم کمکی برای رانندگان استفاده می‌شود و نمی‌تواند راننده را از رانندگی غیرمسئولانه معاف کند. لذا راننده باید کاملاً هشیار و مسئولیت‌پذیر باشد.
- حتی اگر وضعیت ترافیک در حالت عادی باشد، AEBS ممکن است دارای آلارم و ترمز باشد، لذا راننده باید همیشه کنترل خودرو را در دست داشته باشد.
- AEBS نمی‌تواند از همه تصادفات در تمام حوادث ترافیکی جلوگیری کند.
- AEBS نمی‌تواند بر روی وسایل نقلیه عبوری که از روبرو به سمت خودرو حرکت می‌کنند، حیوانات و وسایل نقلیه عبوری عمل کند.
- هنگام اتصال تریلر، به عدم ایراد بودن ABS تریلر دقت کنید. اگر سیستم خطایی در سیستم ABS تریلر تشخیص دهد، سیستم AEBS به درستی کار نمی‌کند، لطفاً به موقع خطاهای مربوطه را بررسی و به نمایندگی‌های مجاز شرکت آراین دیزل پایا مراجعه نمایید.
- هنگامی که سیستم AEBS از کار می‌افتد، سیستم نمی‌تواند به طور عادی عمل کند، لطفاً بلافاصله برای تعمیر به نمایندگان مجاز تعیین شده مراجعه کنید و بدون اجازه سیستم را دستکاری ننمایید.
- عملکرد ترمز AEBS به عملکرد ترمز خودرو بستگی دارد.
- هنگامی که چراغ خطای ESC/EBS روشن است، سیستم AEBS به درستی عمل نمی‌کند، لطفاً به موقع عیب‌های مربوطه را بررسی کنید.

ممکن است فقط از شدت برخورد بکاهد. به هیچ عنوان به عملکرد AEBS اعتماد نکنید. راننده باید همیشه هشیار باشد به وضعیت ترافیک و جاده و خودرو توجه کند و در صورت لزوم با توجه به وضعیت عمل کند. سیستم رادار در جلوی خودرو نصب شده است و هیچ مانع دیگری نباید در میدان دید سنسور و رادار قرار گیرد.

استفاده از AEBS در موارد زیر ممنوع است:

- زمانی که وسیله نقلیه یدک کشیده می‌شود.
- هنگامی که وسیله نقلیه روی غلطک‌های تست می‌باشد.
- هنگامی که وسیله نقلیه در یک پیچ شیب‌دار حرکت می‌کند.
- پوشاندن و یا انسداد و یا تغییر عمدی در میدان دید رادار و دوربین.
- وقتی وسیله نقلیه در حال یدک کشیدن چندین تریلر است.

ⓘ هشدار

سیستم‌های ترمز اضطراری هوشمند و هشدار حرکت بین خطوط خودرو صرفاً به منظور فراهم نمودن امنیت راننده و سرنشینان خودرو با رعایت موارد و نکات ذکر شده در دفترچه راهنما در نظر گرفته شده‌اند، اما رفع کننده موارد احتیاطی از قبیل حفظ فاصله ایمنی، سرعت مطمئنه، عدم تغییر مسیر ناگهانی و... که می‌بایست از سوی راننده رعایت گردد نبوده و مسئولیت نهایی برعهده راننده می‌باشد و راننده باید هنگام رانندگی از هوشیاری کامل برخوردار باشد.



✓ سیستم ضد لغزش ASR (ASR) روش رانندگی با سیستم ASR

سیستم ASR دائماً قابلیت کنترل کشش، انتقال نیرو بین تایرها و جاده، و ثبات در حرکت خودرو را بهبود می‌بخشد. سیستم ASR به شروع حرکت، افزایش سرعت، و بهبود حرکت خودرو کمک می‌کند، به ویژه در جاده‌های صاف و هموار.



حالت‌های مختلف چرخ‌های محرک:

- اگر چرخ‌های محرک یک طرف یا هر دو طرف بکسواد کند، سیستم ASR روشن می‌شود.
- اگر چرخ محرک یک طرف بکسواد کند، سیستم ASR آن چرخ را متوقف می‌کند.

- اگر چرخ‌های محرک هر دو طرف بکسواد کنند، سیستم ASR قدرت موتور را کاهش می‌دهد.
- اگر سیستم ASR فعال شود، سیستم کروز کنترل غیر فعال می‌شود.
- وقتی سیستم کروز کنترل، فعال باشد و چراغ هشدار سیستم ASR روشن شود، سیستم کروز کنترل نمی‌تواند افزایش و یا کاهش سرعت را کنترل کند.
- وقتی سیستم ASR فعال باشد، اگر اهرم تعویض دنده در وضعیت D قرار گیرد، چراغ‌های خطر عقب روشن می‌شود.

هشدار !

هنگام رانندگی در حالی که سیستم ASR خاموش است، ممکن است چرخ‌های محرک هنگام شروع حرکت بکسواد کنند و خودرو بلغزد و کنترل خودرو از دست برود. فقط برای مدت کوتاهی با سیستم ASR خاموش رانندگی کنید، مثل رانندگی در زمین نرم یا هنگام استفاده از زنجیر چرخ. حتی اگر خودروی شما مجهز به سیستم ASR باشد، باید روش رانندگی خود را بر اساس ترافیک و شرایط آب و هوایی تنظیم کنید. اگر خودرو مجهز به سیستم پایداری الکترونیک ESP باشد، دیگر کلید ASR وجود نخواهد داشت. (کشنده شکموتو دارای سیستم ESP می‌باشد) سیستم ASR بخشی از سیستم ESP است. اگر سیستم ESP غیرفعال باشد، سیستم ASR نیز غیرفعال خواهد بود. در صورت ایراد در زنجیر چرخ یا مشکل اصطکاک هنگام رانندگی در جاده‌های خاکی، سیستم ASR باید خاموش باشد.



سیستم پایداری خودرو ESP

شرح عملکرد سیستم ESP

در صورتی که سرعت خودرو در سر پیچ جاده خیلی زیاد باشد، ممکن است کنترل خودرو از دست برود و باعث تصادف گردد. بنابراین، قبل از رسیدن به پیچ جاده باید سرعت را به حد سرعت مطمئنه برسانید. سیستم ESP برای کنترل ایمنی رانندگی و اصطکاک و انتقال نیرو بین تایرها و جاده است.

اگر سیستم ESP تشخیص دهد که خودرو از مسیر حرکت خود خارج شده است، برای حفظ پایداری، ترمز را روی یک یا چند چرخ اعمال می‌کند. برای اطمینان از این که خودرو در مسیر مورد نظر در محدوده مرزهای فیزیکی حرکت می‌کند، قدرت موتور به صورت خودکار با شرایط جاده هماهنگ می‌گردد. همچنین سیستم ESP هنگام ترمز کردن، نقش تثبیت کننده دارد. علاوه بر این، سیستم ESP در شرایط حرکت غیرعادی، مثل چرخش فرمان ناگهانی و سرعت زیاد سر پیچ جاده، باعث پایداری خودرو می‌گردد.

ⓘ هشدار



سیستم ESP نمی‌تواند از خطرات خارج از حدود فیزیکی جلوگیری کند. سرعت خودرو در سرپیچ جاده نباید بیش از حد مجاز باشد. حتی اگر خودرو مجهز به سیستم ESP باشد، باید حالت رانندگی متناسب با شرایط بار، ترافیک، و آب و هوا باشد.

اگر سیستم ABS تریلر خراب باشد، ممکن است عملکرد سیستم ESP محدود شود. نصب شاسی کمکی نیز ممکن است بر روی عملکرد سیستم ESP تأثیر بگذارد.

سیستم ESP با وضعیت حرکت یا ترمز پایی ارتباطی ندارد و وقتی سرعت خودرو از ۲۰ km/h بیشتر باشد، این سیستم به صورت خودکار فعال می‌شود. اگر سیستم ESP فعال باشد، چراغ نشانگر در صفحه کیلومتر چشمک می‌زند. در حالی که موتور کار می‌کند، اگر چراغ نشانگر در صفحه کیلومتر دائماً چشمک بزند، بدین معنی است که سیستم ESP دارای اشکال است و باید توسط تعمیرگاه های مجاز بازدید شود.

بدون توجه به شرایط بار یا تراز بودن جاده، سیستم ESP باعث کاهش لغزش، خمش، و خطر واژگونی خودرو می‌گردد.

سیستم ESP با اقدامات زیر باعث ثبات تریلر می‌شود:

- کاهش قدرت موتور
- اعمال ترمز روی چرخ‌های کشنده
- اعمال ترمز روی تریلر
- اعمال ترمز روی کل چرخ‌های تریلر

ⓘ هشدار



در خودروهای مجهز به سیستم ESP، تغییر مشخصات تایر، نوع ترمز، و نسبت سرعت جعبه فرمان ممنوع است.

! هشدار

اگر خودرو در حالی حرکت می کند که سیستم ESP آن خاموش است: چراغ نشانگر روی صفحه کیلومتر دائماً روشن خواهد بود. سیستم ESP هنگام ترمز و حرکت دائم نمی تواند پایداری خودرو را حفظ کند. ممکن است هنگام شروع حرکت، چرخ های محرک بکسواد کنند. در این صورت، ممکن است خودرو بلغزد و باعث تصادف شود. فقط برای مدت کوتاهی با سیستم ESP خاموش رانندگی کنید، مثل رانندگی در جاده خاکی یا هنگام استفاده از زنجیر چرخ. حتی اگر خودروی شما مجهز به سیستم ESP باشد، باید روش رانندگی خود را بر اساس ترافیک و شرایط آب و هوایی تنظیم کنید. برای رانندگی خودرو در شرایط خاص، مثل هنگامی که برف روب نصب شده باشد، می توان سیستم ESP را خاموش کرد. اگر چراغ نشانگر روی صفحه کیلومتر چشمک بزند، بدین معنی است که سیستم ESP خاموش شده است.



✓ سیستم هشدار خروج از مسیر LDWS

شرح عملکرد سیستم LDWS

سیستم LDWS ناحیه جلوی خودرو را از طریق دوربین نصب شده بر روی شیشه جلو کنترل می کند. اگر این سیستم روشن باشد و خط کشی در جاده شناسایی شوند، در صورتی که خودرو از خط کشی جاری خود خارج شود، بوق هشدار شنیده خواهد شد.

سیستم LDWS در شرایط زیر هشدار می دهد:

- سیستم LDWS علائم خط کشی جاده را شناسایی کند.
- سیستم LDWS فقط وقتی دوباره هشدار می دهد که خودرو کاملاً درون حدود خط کشی قرار گیرد. سیستم LDWS هنگام استفاده فعال از فرمان و ترمز هشدار نمی دهد.
- یک فاصله زمانی معین بین هشدارها وجود دارد.
- علامت گذاری خطوط چپ و راست موجود باشد و فاصله عرضی بین خطوط بالاتر از مقدار مشخص شده (۲٫۵ متر) باشد.
- شعاع پیچ و خم جاده بالاتر از ۲۵۰ متر باشد.
- سیستم بدون عیب و خطا باشد.
- خطوط جاده در همان سمت خروج از خط قابل مشاهده باشد.

هشدار ⓘ



سیستم LDWS برای نگه داشتن خودرو در مسیر حرکت طراحی نشده است. بلکه صرفاً یک سیستم اضافی برای کمک به شناسایی خط کشی جاده است، اما ممکن است نتواند شناسایی درستی انجام دهد.

در شرایط زیر ممکن است این سیستم تحت تأثیر قرار گیرد:

- فاصله دید کم باشد، مثل جاده‌های کم نور و برفی، بارانی، و مه‌آلود.
- نور خیلی زیاد باشد، مثل نور خودروهای مقابل و تابش مستقیم آفتاب یا انعکاس نور (وقتی سطح جاده خیس یا لغزنده باشد).
- ناحیه دوربین شیشه جلو با گل یا شبنم آلوده و یا پوشانده شده باشد.
- خط کشی جاده وجود نداشته باشد یا چندین مورد خط کشی مبهم وجود داشته باشد (مثل نواحی از جاده که در دست تعمیر است).
- علائم خط کشی جاده فرسوده شده باشند، کثیف شده و یا پوشانده شده باشند (مثلاً با مواد آلاینده یا برف).
- خودرو بیش از حد به خودروی جلویی نزدیک باشد و علائم خط‌کشی جاده قابل شناسایی نباشند.
- علائم خط‌کشی جاده سریعاً تغییر کنند (مثلاً خط‌کشی گردش جاده با خط‌کشی مستقیم مخلوط شده باشد).
- جاده خیلی باریک باشد و پیچ و خم زیادی داشته باشد.
- سایه‌های روی جاده سریعاً تغییر کنند.

هنگام مواجهه با باران و برف، شعاع دید دوربین کاهش می‌یابد.

جاده‌های که دارای اثر خودرو (مانند رد تایر خودروهای عبوری دیگر) باشد.

جاده‌هایی که خط‌کشی نامنظم داشته باشند.

جاده‌هایی که تعداد زیاد چاله یا دست انداز و یا موج باشند.

این سیستم نمی‌تواند علائم راه (مانند بشکه‌ها، مخروط‌ها و غیره) را تشخیص دهد.

LDWS

✓ عملکرد قفل PTO

برای نیروی کمکی (هیدرولیک یا مکانیکی) جهت استفاده در کاربری خودرو، گیربکس این مدل از خودرو ها دارای خروجی PTO به نسبت یک به یک می باشد.

وقتی PTO فعال می شود، شما می توانید از گشتاور تولیدی آن برای کاربری های مختلف استفاده نمایید.

✓ جلو پنجره

هنگام باز و بست جلو پنجره، ممکن است افراد یا اجسام واقع در مسیر حرکت جلو پنجره آسیب ببینند. بنابراین کنترل کنید افراد یا اجسام در مسیر حرکت آن نباشند.



✓ باز کردن

هنگام باز و بست جلو پنجره، ممکن است افراد یا اجسام واقع در مسیر حرکت جلو پنجره آسیب ببینند. بنابراین کنترل کنید افراد یا اجسام در مسیر حرکت آن نباشند.

✓ بستن

هنگام باز و بست جلو پنجره، ممکن است افراد یا اجسام واقع در مسیر حرکت جلو پنجره آسیب ببینند. بنابراین کنترل کنید افراد یا اجسام در مسیر حرکت آن نباشند.



دستورالعمل‌های رانندگی ✓

| | | | |
|----------|--------------------------|----------|--------------------------------------|
| 115..... | رانندگی در جاده بارانی | 101..... | بازرسی‌های چشمی قبل از حرکت |
| 117..... | رانندگی در جاده کوهستانی | 103..... | اقدامات روشن شدن موتور خودرو |
| 118..... | رانندگی در جاده برفی | 105..... | اقدامات قبل از رانندگی |
| 121..... | سیستم ترمز | 107..... | بازرسی ایمنی سیستم باد خودرو |
| 124..... | سوخت‌گیری | 108..... | بازدید ارتفاع خودرو |
| 126..... | ادبلیو | 110..... | شرایط مختلف رانندگی |
| 132..... | اضافه کردن ادبلیو | 113..... | رانندگی در جاده لغزنده و هوای بارانی |
| | ذخیره سازی ادبلیو | 114..... | رانندگی در هوای بارانی |
| | سوخت دیزل | | |



✓ دستورالعمل‌های رانندگی

این دستورالعمل شامل تمامی مدل‌ها، سری‌ها، و تجهیزات خاص خودرو می‌باشد. همچنین ممکن است استانداردها در کشورهای مختلف تفاوت داشته باشند. ممکن است خودروی شما به تمامی دستگاه‌های کارکردی توصیف شده مجهز نباشد. این راهنما شامل مسائل مربوط به سیستم‌ها و تجهیزات ایمنی مهم است. اطلاعات ارائه شده توسط شرکت آراین دیزل پایا و نمایندگی‌های مجاز را مطالعه فرمایید.

✓ آمادگی برای رانندگی

بازرسی چشمی بخش بیرونی خودرو

ⓘ هشدار



هنگام رانندگی، آگروز بسیار داغ می‌شود. سعی کنید دستان شما با آگروز برخورد نداشته باشد زیرا باعث سوختگی می‌شود.

کنترل کشنده و تریلر قبل از شروع رانندگی در جاده:

- قبل از شروع به حرکت چراغ‌ها، چراغ‌های خطر، و چراغ ترمز تمیز باشند و هیچ آسیبی مشاهده نشود.
- عملکرد کلید چراغ‌ها را کنترل کنید.
- فشار تایرها، وضعیت تایرها و پیچ‌های چرخ‌ها را کنترل کنید.
- عمق عاج تایرها را کنترل کنید.
- تایرها را از لحاظ آسیب ظاهری بررسی کنید.
- وضعیت بار خودرو را کنترل کنید.
- هرگونه برف و یخ را از روی کشنده و تریلر پاک کنید.
- اتصال کابل‌های برق و لوله‌های هوا را کنترل کنید.
- وضعیت قفل بودن کوپلینگ تریلر را کنترل کنید. هنگام کار، نگهداری، و تعمیر کوپلینگ تریلر، طبق راهنمای عملیاتی سازنده عمل کنید. ایرادات و خسارات را برطرف کنید. در صورت لزوم، برای رفع ایراد به نمایندگی مجاز آراین دیزل پایا مراجعه فرمایید.

✓ بازرسی چشمی بخش داخلی خودرو

توجه داشته باشید که تمامی سیستم‌های کنترل الکترونیکی در خودرو بررسی و از نظر ظاهری چک شوند.

✓ کنترل تجهیزات اضطراری

۱. قابلیت دسترسی، تماس، و عملکرد تجهیزات اضطراری را کنترل کنید، از جمله:
 - علامت مثلث احتیاط
 - کیپسول آتش‌نشانی
 ۲. کیپسول آتش‌نشانی را هر سال کنترل کنید.
- قوانین بعضی از کشورها مستلزم استفاده از تجهیزات اضطراری دیگر نیز می‌باشد. از قوانین و مقررات تجهیزات اضطراری در کشور خود آگاه شوید. تجهیزات اضطراری را طبق قوانین تکمیل کنید.

✓ بازرسی چراغ‌ها، چراغ خطر و چراغ ترمز

- چراغ‌ها، چراغ خطر و چراغ ترمز کشنده و تریلر را توسط اپراتور دوم کنترل کنید.
- چراغ‌های خودرو را با دسته راهنما کنترل کنید.
- جهت تعویض چراغ‌های آسیب دیده به نمایندگی‌های مجاز آراین دیزل پایا مراجعه نمائید.

✓ بررسی مقدار سوخت

- مقدار درجه سوخت را بازدید کنید.
- هیچ موقع نگذارید سوخت خودرو به اتمام برسد. همیشه از پر بودن مخزن سوخت اطمینان حاصل نمائید.
- برای خودروی شما فقط سوخت با کیفیت یورو ۵ مورد استفاده قرار گیرد.

✓ بررسی مقدار مایع ادبلو

- خودروی شما مجهز به سیستم ادبلو AdBlue می‌باشد.
- همیشه مقدار مایع ادبلو را چک نمائید و از پیمایش خودرو بدون مایع ادبلو جدا خودداری نمائید.
- هر زمان که مقدار مایع ادبلو به حدود ۲۰٪ رسید، نسبت به پر نمودن مخزن ادبلو اقدام نمائید.
- ادبلوی استاندارد را می‌توانید از نمایندگی‌های مجاز آراین دیزل پایا تهیه نمائید.

ⓘ هشدار

هرگاه از خودرو خارج می‌شوید سوئیچ خودرو را بیرون آورید. در بسیاری از موارد زمانی که کودکان در خودرو تنها بوده‌اند، مطابق کنجکاوی سوئیچ خودرو را بیچانده و خودرو را روشن نموده‌اند به همین دلیل باید قبل از پیاده شدن از خودرو، سوئیچ را خارج کرد. مشکل دیگری که در این زمینه می‌تواند حادث گردد باقی ماندن سوئیچ بر روی خودرو و قفل شدن دربها می‌باشد.



✓ اقدامات روشن شدن موتور خودرو

اگر لازم است موتور مقداری درجا کار کند:

- دنده را در حالت خلاص قرار دهید.
- ترمزدستی را فعال کنید.

سوئیچ استارت دارای چهار وضعیت است:

LOCK (قفل):

در این وضعیت می‌توان سوئیچ را داخل یا خارج کرد. پس از خارج کردن سوئیچ، فرمان قفل می‌شود. وقتی سوئیچ در وضعیت LOCK قرار گیرد، موتور خاموش می‌شود.

ACC (تجهیزات جانبی):

در این وضعیت، لوازم برقی کار می‌کنند.

ON (روشن):

در حالت رانندگی عادی، سوئیچ باید در این وضعیت باشد.

START (استارت):

برای روشن شدن موتور باید سوئیچ در این وضعیت قرار گیرد. پس از رها کردن آن، سوئیچ خود به خود به وضعیت ON بر می‌گردد.

وقتی سوئیچ در وضعیت START قرار می‌گیرد:

اگر چراغ خطر روشن نباشد، تمامی چراغ‌ها، برف پاک‌کن، و بوق خاموش می‌شوند تا جریان کافی برای استارت موتور فراهم شود. وقتی سوئیچ به وضعیت ON برگردد، بار دیگر چراغ‌ها، برف پاک‌کن، و بوق روشن می‌شوند (اگر قبلاً روشن بوده‌اند).

START

✓ قبل از رانندگی اقدامات احتیاطی مهم

ⓘ هشدار



اگر اجسام، بار یا محموله محکم نشده باشند، ممکن است بلغزند، واژگون شوند، یا تاب بخورند و باعث حواس پرتی یا تصادف شوند، به ویژه هنگام ترمز اضطراری یا دور زدن خودرو. همیشه قبل از شروع رانندگی کنترل کنید که بار، یا محموله محکم شده باشند.

قبل از رانندگی نسبت به بررسی پدال ترمز و پدال گاز اقدام نمائید.

باید کفیپوش خودرو را محکم کنید و فضای کافی برای پدال‌ها در نظر بگیرید. چند کفیپوش روی هم قرار ندهید. اجسام را در فضای جای پای راننده قرار ندهید.

تمامی اجسام متحرک را محکم کنید و کنترل کنید که این اجسام هنگام رانندگی به زیر پای راننده نیایند. اگر درب‌ها درست بسته نشده باشند، ممکن است هنگام رانندگی ناگهان باز شوند و باعث بروز حادثه گردند. هنگام بستن درب‌ها مواظب باشید دست یا اعضای بدن توسط درب آسیب نبینند. در زمان شروع حرکت از بسته بودن کامل درب‌ها اطمینان حاصل نمائید.



✓ روشن کردن موتور

ⓘ هشدار



اگر فشار روغن موتور خیلی کم باشد، چراغ هشدار فشار روغن روشن می‌شود و بوق هشدار به صدا در می‌آید. این مسئله می‌تواند بر ایمنی موتور هنگام کار تأثیر بگذارد. بنابراین می‌بایست موتور را خاموش کنید.

- پدال ترمز را کاملاً فشار دهید یا ترمزدستی را بکشید.
- سوئیچ را در وضعیت ON قرار دهید.
- دنده را در وضعیت خلاص قرار دهید.
- سیستم PTO را خاموش کنید.
- در خودروهای دارای پیش گرمکن، اگر دمای بیرون کمتر از ۱۰- درجه سانتی‌گراد است، قبل از استارت زدن موتور را گرم کنید.
- سوئیچ را در وضعیت ON قرار داده و پدال گاز را فشار ندهید.



✓ بازرسی ایمنی بازرسی سیستم باد خودرو

یکی از مهمترین مواردی که باید مورد بررسی و چک قرار گیرد بازدید لوله‌ها ، شلنگ‌های باد ، شلنگ ، مخازن و دیگر متعلقات می باشد.
در صورت مشاهده و پیدا شدن هرگونه عیب در خصوص سیستم باد خودرو باید با نمایندگی‌های مجاز آراین دیزل پایا تماس حاصل نمود تا نسبت به حل مشکل اقدام لازم صورت گیرد.

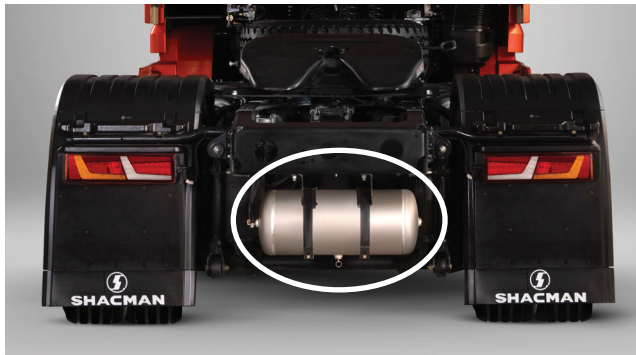

ⓘ هشدار

کافی نبودن فشار ترمز بادی باعث اختلال در سیستم ترمز و نحوه عملکرد صحیح آن می‌شود. و همچنین این مسئله ممکن است باعث بروز تصادف شود. قبل از شروع رانندگی کنترل کنید که فشار باد لازم برقرار شده باشد.

اگر چراغ هشدار(ⓘ) روشن شود، خودرو را در محل مناسب متوقف کنید. مشکل به وجود آمده باید توسط نمایندگی‌های مجاز آراین دیزل پایا بررسی و رفع عیب گردد.



راه‌اندازی خودرو

هشدار



خرابی ترمز پایی ممکن است باعث تصادف شود و به شما و دیگران آسیب برساند. قبل از شروع رانندگی در جاده، ترمز پایی را آزمایش کنید. اگر عملکرد ترمز خودرو مناسب نیست، خودرو را متوقف کرده و به مراکز خدمات پس از فروش شرکت آیرین دیزل پایا مراجعه کنید.

در هوای بسیار سرد و به ویژه جاده‌های بیابانی و پل‌ها، ممکن است جاده یخ زده باشد و در صورت بی‌احتیاطی ممکن است خودرو بلغزد. در آب و هوای نامساعد، به روش رانندگی توجه داشته باشید و با سرعت مناسب رانندگی کنید. با توجه به این نکته که خودروی مورد نظر از دارای گیربکس اتوماتیک می‌باشد و تعویض دنده‌ها نیز به صورت اتوماتیک انجام می‌پذیرد، سعی نمائید در آب و هوای نامساعد و در زمان یخ بستن جاده‌ها از فشردن بیش از حد پدال گاز خودداری نمائید.

احتیاط

بلافاصله بعد از روشن کردن موتور، شروع به رانندگی نکنید. قدری صبر کنید تا موتور درجا کار کند تا فشار روغن به حد نرمال برسد. همچنین بخاطر این مسئله که خودرو مجهز به توربو شارژر می‌باشد، نیاز است پس از استارت و روشن نمودن خودرو مقداری صبر نمائید تا عملیات روغن رسانی به شفت توربو شارژر صورت پذیرد. زمانی که موتور خودرو سرد است بلافاصله شروع به حرکت نمائید زیرا این کار سبب آسیب رساندن به قطعات مختلف موتور خودرو می‌شود. موتور را با سرعت متوسط گرم کنید. بر اساس دمای بیرون، موتور پس از تقریباً ۱۰ الی ۲۰ دقیقه به دمای کاری ۷۰ درجه سانتی‌گراد خواهد رسید. موتور فقط پس از این که به دمای کاری برسد می‌تواند تمام توان خود را ارائه دهد.

توقف خودرو

هشدار



خودرو را در جایی متوقف کنید که آگروز با مواد قابل اشتعال و سایر مواد مشابه تماس نداشته باشد. بلافاصله پس از توقف خودرو موتور را خاموش ننمائید و مقداری صبر نمائید تا اندکی از دور توربو شارژر خودرو کاسته شود.

در ضمن اگر فن خودرو در حال کار باشد باید مقداری تحمل نمود تا موتور خودرو خنک شود. بارگیری بیش از حد خودرو نه تنها باعث کوتاه شدن عمر عملکردی خودرو می‌شود، بلکه بر ایمنی خودرو نیز تاثیر می‌گذارد. وزن بار خودرو باید در حد مجاز و حداکثر وزن مجاز کل خودرو باشد و توزیع بار روی اکسل جلو و عقب نباید بیشتر از ظرفیت محورها باشد.

✓ دوره آب‌بندی

نکات مهم مربوط به رانندگی با خودوری جدید برای افزایش عمر عملکردی و بهره‌برداری از خودرو لازم است با دقت رانندگی کرده و تعمیر و نگهداری را به موقع انجام دهید. نکات زیر مربوط به آب‌بندی خودرو در ۳۰۰۰ کیلومتر اولیه رانندگی می‌باشد.

km

۱. در ابتدای رانندگی مسافت ۳۰۰۰، دور موتور نباید بیشتر از ۷۰ درصد حداکثر دور موتور باشد، به دورسنج توجه داشته و از در زمان رانندگی لطفاً بالا بردن بیش از حد دور موتور خودداری نمایید.
۲. از بالا بردن دور موتور بیش از حد مجاز، حرکت و ترمزگیری ناگهانی خودداری کنید.
۳. برای رسیدن موتور به دمای عملکردی مناسب، لازم است قبل از حرکت خودرو اجازه دهید موتور در دور آرام در جا کار کند.
۴. تمام قطعات و سیستم‌های خودرو باید با توجه به الزامات موجود در بخش رانندگی با خودرو و تعمیر و نگهداری خودرو بررسی شوند.

✓ شرایط مختلف رانندگی

رانندگی در شب خطرناکتر از رانندگی در روز است. یکی از دلایل آن این است که رانندگان در شب با مشکلات دید و همچنین خستگی مواجه هستند. به هنگام رانندگی در شب به نکات زیر توجه کنید.

۱. با دقت رانندگی کنید.
۲. رانندگی تحت تاثیر مصرف الکل ممنوع است.
۳. آینه دید عقب داخلی را در وضعیت کاهش نور انعکاسی چراغ‌های جلوی خودروهای پشت سر قرار دهید.
۴. فاصله مناسب با خودروهای دیگر را رعایت کنید.
۵. با سرعت پایین رانندگی کنید. به خصوص هنگام رانندگی در بزرگراه‌ها، زیرا چراغ‌های جلو فقط مسافت محدودی را روشن می‌کنند.
۶. به هنگام رانندگی در جاده‌های خارج از شهر، مراقب حیوانات باشید.
۷. اگر احساس خستگی کردید، خودروی خود را در حاشیه جاده متوقف کرده و استراحت کنید.
۸. شعاع نور چراغ‌های جلوی خودروهای روبرو می‌تواند برای چند ثانیه چشمان شما را خیره کرده و دیدتان را مسدود نماید. بعد از چند ثانیه چشم شما خود را با تاریکی تطبیق می‌دهد. در صورتی که راننده خودرو مقابل نور بالا را به نور پایین تغییر نداد و یا نور چراغ‌های جلوی آن متمرکز نبود، سرعت خودرو را کاهش داده و به چراغ‌ها خیره نشوید.
۹. سطح داخل و خارج شیشه‌ها را تمیز نگاه دارید. شیشه کثیف منجر به انعکاس نور در شب و اذیت شدن چشم‌ها می‌شود.
۱۰. هنگام دور زدن، جاده را با دقت بررسی و نگاه کنید.

✓ رانندگی در صورت مصرف الکل

ⓘ هشدار

رانندگی در صورت مصرف الکل بسیار خطرناک است. حتی مصرف کمی الکل نیز بر واکنش، احساس، توجه و عکس العمل راننده تاثیر میگذارد. اگر پس از مصرف الکل رانندگی کنید، باعث تصادفات مرگبار میشود. هرگز پس از مصرف الکل رانندگی نکنید یا در خودرویی که راننده مست میباشد، سوار نشوید پس از مصرف الکل، تاکسی گرفته و به خانه بروید یا از کسی که الکل مصرف نکرده بخواهید که شما را تا درب منزل برساند.



مصرف الکل برچهار مورد زیر تاثیر دارد:

عکس العمل، هماهنگی عضلات، دید و دقت. آمار تصادفات نشان میدهد که ۴۰ درصد از تصادفات جادهای مربوط به مصرف الکل می باشد. در اکثر موارد رانندگی در حالت مستی منجر به مرگ شده است. یکی از راه های کاهش خطر تصادف در اثر مصرف الکل این است که از راننده بخواهید در حالت مستی رانندگی نکنند. تحقیقات پزشکی نشان داده است که الکل در بدن باعث صدمه دیدن مغز، ستون فقرات یا قلب می شود که نشان میدهد فردی که بعد از مصرف الکل اقدام به رانندگی کند نسبت به کسی که الکل مصرف نکرده بیشتر در معرض خطر مرگ و معلولیت جسمی قرار میگیرد.

⊙ رانندگی در جاده‌های آب گرفته

برای جلوگیری از صدمه دیدن خودرو در جاده‌های آب گرفته (سطح جاده پوشیده از آب می‌باشد) لطفاً به نکات زیر توجه نمایید:

۱. قبل از وارد شدن به آب، عمق آب را تخمین بزنید. سطح بالایی آب نباید بیشتر از ۱/۴ ارتفاع چرخ‌ها باشد.
۲. حداکثر سرعت راندن خودرو باید ۱۰ کیلومتر بر ساعت باشد. اگر سرعت را بالا ببرید، ممکن است موجی از آب در جلوی خودرو ایجاد شود که باعث ورود آب به موتور یا سایر قطعات خودرو می‌شود.
۳. در هر شرایطی هرگز خودرو را در جاده آب گرفته متوقف و با دنده عقب حرکت نکنید یا موتور را خاموش نکنید.

ⓘ هشدار

در صورت رانندگی در جاده آب گرفته، پوشیده از گل و لای و غیره، ممکن است بر سیستم ترمزگیری تاثیر داشته و فاصله ترمزگیری بیشتر شود و خطر تصادف وجود دارد. پس از خارج شدن از جاده آب گرفته، از ترمزگیری ناگهانی و بلافاصله گاز دادن خودداری نمایید. پس از خارج شدن از جاده آب گرفته، لازم است بلافاصله ترمزها را با چند بار ترمزگیری خشک نمایید. اگر شرایط عبور و مرور اجازه می‌دهد چند بار پدال ترمز را فشار دهید تا دیسک ترمز خشک و تمیز شود.



ⓘ هشدار

در صورت رانندگی در جاده آب گرفته، بعضی قسمت‌های خودرو از جمله موتور، گیربکس، اجزای مختلف شاسی و سیستم الکتریکی خودرو به شدت صدمه می‌بینند موج آب که در جلوی خودرو ایجاد شده ممکن است ارتفاع آن بیشتر از سطح مجاز خودرو باشد.

گودال، چاله یا سنگ ممکن است در آب مخفی باشند، که باعث سخت شدن رانندگی در جاده آب‌گرفته می‌شود. از رانندگی در آب‌های شور خودداری کنید، نمک باعث خوردگی قطعات فلزی خودرو می‌شود، در صورت رانندگی در آب شور، بلافاصله پس از آن با آب تمام قطعات و اجزای خودرو را شستشو دهید تا اگر ذرات نمک وجود داشت تمیز شوند. پس از رانندگی در جاده آب گرفته، توصیه می‌شود برای بررسی خودرو به نمایندگی مجاز شرکت آراین دیزل پایا مراجعه نمایید.



④ رانندگی در شهر

یکی از بزرگترین مشکلات رانندگی در شهر، رانندگی در خیابان‌های دارای ترافیک سنگین است. شما باید علاوه بر توجه به چراغ‌های راهنمایی و رانندگی به خودروهای دیگر نیز توجه داشته باشید.

با رعایت نکات زیر رانندگی امن‌تری در شهر خواهید داشت:

۱. کمربند ایمنی خود را ببندید.
۲. بهترین مسیر برای رسیدن به مقصد را بیابید و به خاطر بسپارید.
۳. طرز صحیح نشستن به هنگام رانندگی را رعایت کنید. نشستن صحیح در زمان رانندگی برای ایمنی شما بسیار مهم بوده و خستگی ناشی از نشستن طولانی مدت پشت فرمان را کاهش می‌دهد. همچنین نشستن صحیح باعث می‌شود در هنگام رانندگی واکنش صحیح، سریع و منطقی داشته باشید.
۴. هنگام رانندگی در تقاطع‌ها یا چهارراه‌ها با سرعت کم و متوسط حرکت کنید. همیشه آماده باشید تا در صورت تغییر مسیر ناگهانی وسایل نقلیه غیرموتوری خودروی خود را متوقف کنید.
۵. به علائم راهنمایی و رانندگی توجه کنید. پیش از رسیدن به تقاطع‌ها سرعت خود را کم کنید. به علائم راهنمایی و رانندگی در مسیر و تقاطع‌ها توجه داشته و مسیر حرکت خود را به درستی انتخاب نمایید.
۶. سرعت واکنش خود را بالا ببرید. دید باز و سرعت واکنش بالا کلید رانندگی ایمن می‌باشد.

④ مهم‌ترین توصیه‌ها برای رانندگی در بزرگراه‌ها:

۱. سرعت خود را با خودروهای دیگر تنظیم کرده و بر اساس قوانین راهنمایی و رانندگی حرکت نمایید.
۲. رانندگی با سرعت خیلی بالا یا خیلی پایین نسبت به خودروهای دیگر می‌تواند در جریان عبور و مرور اختلال ایجاد کند.
۳. هنگام ورود به مسیر پرسرعت، بهتر است با دقت جریان ترافیکی را کنترل نمایید. همزمان چراغ‌های راهنما را روشن کرده و آینه‌های بغل را چک نمایید، در صورت نیاز سر خود را برگردانید و هنگام ورود مراقب باشید.
۴. پس از ورود به جریان ترافیکی درون بزرگراه، سرعت حرکت خود را بر اساس محدوده مشخص شده به وسیله علائم راهنمایی و رانندگی و یا در صورت وجود ترافیک، بر اساس سرعت خودروهای دیگر تنظیم کنید (زمانیکه سرعت جریان ترافیک نسبتاً پایین است).
۵. پیش از تغییر مسیر، آینه‌های دید عقب را کنترل کرده و راهنما بزنید. پیش از خروج از خط، نگاه سریعی به پشت خود داشته باشید و از نبودن خودروی دیگر در پشت سر خود اطمینان حاصل کنید.
۶. هنگام رانندگی در بزرگراه، فاصله مناسب با خودروهای دیگر را حفظ کنید. در طول شب با سرعت پایین تر رانندگی کنید.

۷. پیش از خروج از بزرگراه، خط مسیر مناسب سمت راست را انتخاب کنید. اگر خروجی را رد کردید تحت هیچ شرایطی خودرو را متوقف نکرده و دنده عقب نگیرید. به سمت خروجی بعدی حرکت کنید.
۸. هنگام خروج از سراسیمگی بر اساس سرعت سنج سرعت را کم نمایید نه سرعتی که احساس می‌کنید زیرا پس از رانندگی، سرعت زیاد برای مدت طولانی سرعتی که احساس می‌کنید کمتر از سرعت واقعی خودرو است.

✓ رانندگی در مسیرهای طولانی

پیش از رانندگی در مسافت طولانی از آمادگی خود برای رانندگی اطمینان حاصل نمایید. پیش از شروع رانندگی استراحت خوبی داشته باشید. اگر در شرایط ذهنی بد سفر خود را شروع می‌کنید، در آغاز سفر به مدت طولانی رانندگی نکنید. پیش از سفر طولانی موارد زیر را کنترل کنید.

۱. از پر بودن مخزن شیشه‌شوی و تمیز بودن سطح داخل و بیرون همه شیشه‌ها اطمینان حاصل کنید.
۲. بررسی کنید سطح سوخت، روغن موتور و سایر روغن‌های خودرو به میزان کافی باشد.
۳. عملکرد عادی چراغ‌ها را بررسی نمایید.
۴. تمیز بودن سطح چراغ‌ها را بررسی نمایید.
۵. مناسب بودن آج لاستیک‌ها برای رانندگی در مسافت طولانی را کنترل کرده و فشار باد لاستیک را در مقدار توصیه شده تنظیم نمایید.

✓ رانندگی در جاده لغزنده و هوای بارانی

رانندگی در باران و جاده‌های لغزنده خطرناک می‌باشد مخصوصاً زمانی که اقدامات اولیه برای این جاده‌ها فراهم نشده است. موارد احتیاطی برای رانندگی در روزهای بارانی به شرح زیر است:

۱. بارش باران ممکن است محدوده دید شما را منحرف کرده و فاصله ترمزگیری را افزایش دهد. بنابراین سرعت خود را کاهش داده و به آرامی رانندگی نمایید.
۲. کارکرد برف‌پاک‌کن و مخزن شیشه‌شوی باید همیشه کنترل شود. بررسی کنید که مقدار کافی مایع شیشه‌شوی درون مخزن وجود داشته باشد. اگر تیغه برف‌پاک‌کن نرم حرکت نمی‌کند یا بخش‌هایی از شیشه را تمیز نمی‌کند لطفاً برف‌پاک‌کن‌ها را تعویض نمایید.
۳. در صورتی که شرایط تایلر مناسب نیست، ترمزگیری در جاده‌های خیس ممکن است باعث لغزش و تصادف شود. بنابراین

- اطمینان حاصل نمایید که تایرها در شرایط خوبی هستند.
۴. چراغ‌های جلو و چراغ‌های هشدار خط (فلاشر) را روشن نمایید.
۵. هنگام رانندگی روی سطح خیس یا عبور از چاله سرعت خودرو را پایین آورید.
۶. اگر فکر می‌کنید ترمز خیس شده است. لطفاً اندکی پدال ترمز را به هنگام رانندگی فشار دهید تا ترمز به حالت عملکرد عادی خود بازگردد.
۷. هنگام رانندگی از ترمزگیری یا تغییر مسیر ناگهانی خودداری نمایید تا از عدم کنترل خودرو بروز تصادف جلوگیری شود.
۸. پس از خارج شدن از جاده آب گرفته، پدال ترمز را کمی فشار دهید تا ترمزها در سرعت پایین خشک شوند.

✓ رانندگی در جاده شیب دار و جاده کوهستانی

- در صورتی که اغلب در جاده‌های شیب دار رانندگی می‌کنید یا قصد رانندگی در جاده‌های کوهستانی را دارید با رعایت نکات زیر می‌توانید رانندگی ایمنی داشته باشید.
- خودرو را در شرایط مناسب نگهداری کنید.
- سطح تمام روغن‌ها و سوخت، کارکرد ترمزها، وضعیت تایرها، سیستم خنک‌کاری و گیربکس را کنترل کنید.
- هنگام رانندگی در جاده‌های کوهستانی این سیستم‌ها تحت فشار زیادی قرار می‌گیرند.

✓ مهمترین توصیه هنگام رانندگی در سرازیری‌ها

- از ترمز موتوری برای کم کردن سرعت خودرو استفاده کنید. هنگام پایین آمدن از جاده‌های شیب‌دار، سرعت را کاهش داده و با دنده سنگین رانندگی کنید.



✓ پیشگیری‌های لازم به هنگام رانندگی در جاده‌های شیب‌دار

- به هنگام رانندگی در جاده‌های شیب‌دار، هنگام مواجه شدن با مانع (مانند خودروی متوقف شده) احتیاط نمایید.

✓ توجه به علائم هشدار ویژه در جاده‌های کوهستانی

- (مانند: شیب طولانی، سبقت آزاد، سبقت ممنوع، خطر ریزش کوه یا پیچ جاده) به این علائم دقت کنید.

ⓘ هشدار

هنگامی که شیب جاده بیشتر از ۱۵ درصد است توصیه می‌شود برای بالا رفتن از دنده پایین (دنده ۱ و ۲) استفاده نمایید تا از کاهش نیرو جلوگیری شود. کم نکردن سرعت می‌تواند باعث عمل نکردن ترمز بر اثر داغ شدن بیش از حد آن گردد. در این مواقع کارکرد ترمز به هنگام پایین آمدن از سرازیری‌ها دچار مشکل شده و ممکن است ترمز کار نکند و منجر به حادثه شود. خلاص کردن خودرو و خاموش کردن موتور هنگام پایین آمدن از جاده‌های شیب دار بسیار خطرناک است. کاهش سرعت خودرو در این مواقع باید با کمک ترمز انجام گیرد، ترمز ممکن است بر اثر داغ شدن بیش از حد از کار بیفتد و موجب حادثه شود. بنابراین هنگام پایین آمده از جاده‌های شیب‌دار، موتور را روشن نگه داشته و دنده را خلاص نکنید.



✓ رانندگی در جاده برفی و یخ زده

توصیه می‌شود هنگام رانندگی بر روی جاده‌های برفی و یخ‌زده از تایلر یخ‌شکن استفاده کنید. در صورت استفاده از تایلر یخ‌شکن لازم است از تایلرهای با اندازه و نوع مشخصات مشابه محصولات قبلی را انتخاب نمایید. علاوه بر این از رانندگی با سرعت بالا، توقف و یا ترمزگیری ناگهانی و تغییر مسیرهای شدید خودداری نمایید. برای کاهش سرعت از حداکثر ترمز موتوری استفاده نمایید. ترمزگیری ناگهانی در جاده‌های یخ‌زده باعث لغزش خودرو می‌شود. بهتر است فاصله بیشتری برای ترمزگیری اضطراری در نظر بگیرید و نرم ترمز نمایید. در ضمن از رانندگی با سرعت بالا، توقف و ترمزگیری ناگهانی و پیچیدن‌های شدید خودداری نمایید. فشار دادن سریع پدال ترمز باعث لغزش خودرو می‌شود. بهتر است فاصله ترمزگیری بیشتری را در نظر گرفته و از ترمزگیری ناگهانی پرهیز نمایید.

✓ رانندگی در فصل زمستان

رانندگی در شرایط بد زمستان می‌تواند استهلاک خودرو را افزایش داده و سبب بروز سایر نقص‌ها شود. برای کاهش نقص خودرو در زمستان توصیه‌های زیر را رعایت نمایید:



استفاده از مایع خنک‌کننده موتور با کیفیت بالا

لازم است از مایع خنک‌کننده مخصوص استفاده کنید و در صورت لزوم مایع خنک‌کننده را تعویض کرده یا بر اساس الزامات تعمیر و نگهداری مایع خنک‌کننده موتور اضافه نمایید. پیش از شروع فصل زمستان، مایع خنک‌کننده موتور را بررسی کرده و کیفیت آن را بررسی نمایید.

بررسی باتری و سیم‌کشی‌های خودرو

در فصل زمستان بار اضافی روی باتری ایجاد می‌شود. بررسی شرایط شارژ باتری باید توسط نمایندگی‌های مجاز شرکت آراین دیزل پایا انجام شود.

بررسی تیغه برف پاک‌کن

قبل از استفاده از برف‌پاک‌کن، یخ نزدن تیغه‌ها بر روی شیشه را کنترل کنید. در صورتی که تیغه‌ها یخ زده‌اند تا ذوب کامل یخ و حرکت آزادانه تیغه برف‌پاک‌کن منتظر بمانید.

کنترل دریچه‌های خروج هوا

بعد از بارش برف، دریچه‌های هوا را تمیز کنید تا سیستم گرمایش و تهویه کارکرد عادی خود را حفظ کنند.

جلوگیری از یخ زدن قفل خودرو

برای جلوگیری از یخ‌زدن قفل درب‌ها، محلول ضد یخ یا گلیسیرین را درون قفل کلید اسپری کنید. اگر قفل کلید با یخ پوشیده شده برای ذوب شدن یخ، محلول ضد یخ را در محل اسپری نمایید.

تجهیزات اضطراری بر اساس تغییر شرایط آب و هوایی

هنگام سفر، باید از تجهیزات اضطراری مناسب استفاده نمایید. زنجیر چرخ، طناب و زنجیر یدک‌کشی، چراغ قوه، چرخ زاپاس، بیل، کابل کمکی، کاردک تمیز کردن شیشه‌ها، دستکش، زیرانداز، لباس کار و غیره باید همراهتان باشد.

✓ سیستم ترمز ترمز

سیستم ترمز طوری طراحی شده است که می‌تواند در شرایط متفاوت رانندگی ترمزگیری نماید. در اثر عملکرد ترمزها و اصطکاک بین تایر و سطح جاده، سرعت خودرو کم می‌شود. شنیده شدن صدای کشش در زمان ترمزگیری عادی است و ایراد محسوب نمی‌شود. شنیدن صدای غیرعادی در زمان ترمزگیری نیز طبیعی است. ممکن است این صدا به دلیل چسبیدن موادی به دیسک ترمز در زمان استفاده از خودرو باشد. زمانیکه از خودرو به مدت طولانی استفاده نشده است یا پس از بارش باران و برف، اگر دیسک زنگ زده باشد، ممکن است با ترمزگیری صدای غیرعادی شنیده شود. برای اینکه در عملکرد پدال‌ها تداخلی ایجاد نشود، استفاد از کفپوش ضخیم در محدوده عملکردی پدال غیرمجاز است. اگر پدال ترمز به موقعیت اولیه خود باز نگردد یا کورس پدال ترمز خیلی زیاد باشد، توصیه می‌شود برای بررسی سیستم به نمایندگی مجاز شرکت آیرین دیزل پایا مراجعه نمایید.

! هشدار

به هنگام حرکت روی سطح شیب‌دار طولانی، ترمزگیری زیاد و مداوم باعث داغ شدن ترمزها می‌شود.



! هشدار

قبل از رانندگی، چراغ‌های ترمز را بررسی کنید. پس از شروع به حرکت با سرعت پایین حرکت کرده و از عملکرد مناسب ترمزها، به خصوص پس از شستشوی خودرو مطمئن شوید. زیرا لنت‌های خیس باعث بروز حادثه می‌شود. اگر لنت‌ها خیس می‌باشد، ضریب اصطکاک بین لنت ترمز و دیسک ترمز کاهش می‌یابد و ممکن است ترمزها به درستی کار نکنند که منجر به انحراف باشند خودرو به یک طرف و از دست دادن کنترل خودرو خواهد شد. بنابراین پس از رانندگی در جاده آب گرفته یا شستشوی خودرو، پدال ترمز را به آرامی فشار دهید. در صورتی که ترمزها بیش از حد نیاز مورد استفاده قرار گرفته باشد، ترمزها عملکرد خود را از دست داده و بیش از حد داغ می‌شوند.

در زمان توقف خودرو، مطمئن شوید که لنت‌ها و دیسک ترمز خشک باشند. در صورت وجود آب روی دیسک ترمز، دیسک به راحتی زنگ می‌زند. در موارد جدی ممکن است لنت ترمز و دیسک ترمز چوب شوند که در این شرایط سیستم ترمز دستی به راحتی آزاد نمی‌شود. بنابراین هنگام توقف خودرو لازم است از خشک بودن لنت و دیسک ترمز مطمئن شوید.



✓ بوستر ترمز

زمانیکه راننده پدال ترمز را فشار می‌دهد، بوستر ترمز فشار وارد شده به پدال ترمز را تقویت می‌کند و زمانی که موتور روشن باشد، بوستر ترمز عمل خواهد کرد. اگر بوستر ترمز به دلیل وجود ایراد یا در صورت انحراف خودرو به یک طرف، به درستی عمل نکند، برای تقویت فشار ترمز، باید نیروی ترمز بیشتر شود.

! هشدار



عوامل بیرونی بر فاصله ترمزگیری تاثیر دارند، بنابراین در زمان حرکت در سرازیری، موتور را خاموش نکنید در غیر اینصورت ممکن است دچار حادثه شوید. زیرا زمانیکه بوستر ترمز کار نمی‌کند، فاصله ترمزگیری بیشتر خواهد شد. اگر بوستر ترمز کار نکند (به عنوان مثال زمانیکه خودرو به یک سمت منحرف می‌شود) پدال ترمز را با نیروی بیشتری فشار دهید.

✓ سوخت

پیشنهاداتی برای سوخت

کیفیت سوخت تأثیر زیادی روی خروجی موتور، رانندگی و عمر مفید موتور دارد.

سوختگیری

زمانی که میزان سوخت در باک کم می‌شود، نشانگر سوخت هشدار کاهش سوخت را نشان می‌دهد. در این شرایط، بلافاصله سوختگیری نمایید.

دستورالعمل حفظ محیط زیست

گاز خروجی از اگزوز خطرناک است. به هر دلیلی اگر بوی دود اگزوز را در اتاق خودرو استشمام کردید، بلافاصله شیشه‌ها را باز کنید.

تعمیر و نگهداری روزانه خودرو توسط مالک

۱. بررسی سطح سوخت
۲. بررسی خودرو از نظر نشستی سوخت و صدمه دیدن اجزای سیستم سوخت رسانی

اتصالات و لوله‌های سوخت

لوله‌های سوخت خودروهای شک موتو از جنس نایلون و لاستیک می‌باشد. لوله‌های سوخت و اتصالات را از نظر صدمه دیدگی و سیستم سوخت رسانی را از نظر نشتی بررسی کنید. برای تعویض و نصب لوله‌های سوخت به نمایندگی مجاز شرکت آراین دیزل پایا مراجعه نمایید. در صورت کثیف شدن فیلتر سوخت ممکن است، خودرو به درستی شتاب نگیرد، سیستم آگزوز صدمه دیده و موتور به سختی روشن شود. در صورتی که آلودگی روی فیلتر سوخت جمع شود، بایستی فیلتر سوخت را تعویض نمود. پس از تعویض فیلتر، موتور را روشن کرده و اتصالات را از نظر نشتی بررسی کنید. برای تعویض فیلتر سوخت به نمایندگی مجاز شرکت آراین دیزل پایا مراجعه شود.

ⓘ هشدار



از فیلتر سوخت عرضه شده توسط نمایندگی مجاز شرکت آراین دیزل پایا استفاده نمایید. استفاده از فیلترهای نامرغوب باعث صدمه دیدن سیستم سوخت رسانی می‌شود.

دود خروجی آگزوز را تنفس نکنید

این دود حاوی مونوکسید کربن بوده که گازی بیرنگ و بو است. تنفس آن ممکن است باعث آسیب‌های جدی، بیهوشی و حتی مرگ شود. اطمینان حاصل کنید که سیستم آگزوز دارای نشتی نمی‌باشد.

در فضای بسته موتور را روشن نکنید.

قرار دادن موتور در دور آرام در پارکینگ حتی اگر درب پارکینگ باز باشد روش نادرستی است. گاز مونوکسید کربن که گازی بدون بو و رنگ است ممکن است وارد اتاق خودرو شده و سبب بیهوشی و حتی مرگ شود. هرگز موتور خودرو را به مدت طولانی در پارکینگ یا فضاهای بسته، روشن نگه ندارید.

هنگامی که فردی در خودرو است، از قراردادن موتور در دور آرام برای مدت طولانی خودداری نمایید.

هنگامی که فردی در خودرو است و مجبورید که موتور را برای مدت طولانی در دور آرام قرار دهید، خودرو را در فضای باز پارک کنید. سیستم تهویه را با سرعت بالای فن روشن کرده و سیستم را در حالت "ورود هوای تازه بیرون" قرار دهید و مطمئن شوید که هوای تازه وارد خودرو می‌شود.



SHACMOTO
X5000-L

✓ اضافه کردن سوخت و AdBlue اقدامات احتیاطی مهم

ⓘ هشدار



سوخت یک ماده قابل اشتعال است. قرار گرفتن هرگونه منبع آتش، منبع نور، یا دود در اطراف سوخت و مخزن آن، ممنوع است.

هنگام سوخت‌گیری، بخاری درجا را خاموش کنید تا از شعله‌ور شدن بخار سوخت در خروجی سیستم بخاری درجا جلوگیری شود. سوخت یک ماده سمی بوده و برای سلامتی انسان مضر است. بنابراین، به نکات زیر توجه داشته باشید:

- سوخت نباید با پوست، چشم، و لباس تماس پیدا کند.
- بخار سوخت را تنفس نکنید.
- کودکان نباید در اطراف سوخت بازی کنند.

در صورت تماس سوخت با اعضای بدن:

- در صورت تماس اتفاقی سوخت با چشم، فوراً چشم را با آب فراوان بشویید و به پزشک مراجعه کنید.
- ناحیه آلوده پوست بدن خود را فوراً با آب و صابون بشویید.
- لباس‌های آلوده به سوخت را فوراً تعویض کنید.
- در صورت خوردن اتفاقی سوخت، فوراً به پزشک مراجعه کنید.



ⓘ هشدار

در خودرویی که با گازوئیل کار می‌کند، بنزین به سوخت اضافه نکنید، زیرا باعث خراب شدن سیستم سوخت رسانی و موتور شده و همچنین باعث آتش گرفتن خودرو می‌گردد.



هشدار ⓘ

۱. برای خودروهای تجاری، از سوخت‌های سازگار با استاندارد (EU EN ۵۹۰ حداکثر مقدار گوگرد ۰/۰۰۱٪) استفاده کنید که از سال ۱۳۸۹ (۲۰۱۰) که در جایگاه‌های سوخت عرضه می‌شود استفاده کنید و از سایر سوخت‌ها مثل گازوئیل کشتی، سوخت مایع، یا اسید متیل استر چرب (سوخت گیاهی) استفاده نکنید. این نوع سوخت باعث وارد آمدن آسیب‌های غیرقابل جبران به موتور و سیستم تصفیه گاز اگزوز شده و عمر آنها را کاهش می‌دهد. توصیه می‌شود برای خودروهای تجاری از سوخت‌های سازگار با (EU EN ۵۹۰ حداکثر مقدار گوگرد ۰/۰۰۱٪) استفاده کنید. اگر مقدار گوگرد بیش از ۰/۰۰۵٪ باشد، باعث کوتاه‌تر شدن دوره نگهداری می‌شود. استفاده از سوخت با مقدار گوگرد بیش از ۰/۰۵٪ یا سایر سوخت‌ها مثل سوخت مایع، یا اسید متیل استر چرب (سوخت گیاهی) ممنوع است.
۲. در خودرویی که با گازوئیل کار می‌کند، بنزین نریزید. مقدار اندکی بنزین کافی است تا باعث خرابی سیستم سوخت و موتور شود.
۳. در صورتی که اشتباهاً از سوخت نامناسب استفاده کردید، استارت نزنید. در غیر این صورت، سوخت وارد لوله‌ها خواهد شد. باید به تعمیرگاه مجاز مراجعه کنید تا باک سوخت و لوله‌های سوخت را کاملاً تخلیه کند.
۴. مواد افزودنی به سوخت اضافه نکنید.



مواد افزودنی باعث بروز ایرادات زیر می‌شود:

- ایراد عملکرد خودرو
- خرابی سیستم کنترل آلایندگی
- خرابی موتور

✓ توصیه‌های زیست محیطی

احتیاط

هنگام انجام عملیات سرویس و نگهداری توسط افراد غیرحرفه‌ای، ممکن است سوخت باعث به خطر افتادن جان انسان‌ها و محیط زیست شود. هرگز سوخت را داخل رودخانه، کانال آب، آب‌های زیرزمینی، یا روی زمین نریزید. برای کسب اطلاعات بیشتر به بخش "سیالات" رجوع کنید.

✓ قبل از سوخت گیری

برای سوخت گیری از یک بشکه یا مخزن سوخت، قبل از سوخت گیری، آن سوخت را صاف کنید. این کار از خراب شدن سیستم سوخت بر اثر استفاده از سوخت کثیف جلوگیری می‌کند.

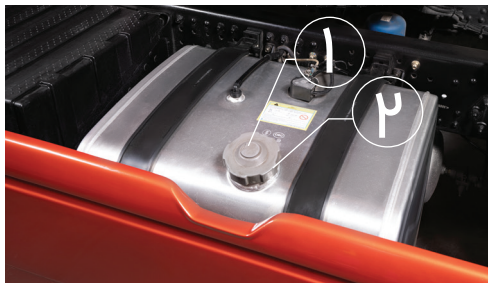

- موتور را خاموش کنید.
- ترمزدستی را بکشید.
- بخاری درجا را خاموش کنید.
- سوئیچ را خارج کنید.
- با استفاده از کلید، در ابتدا درب شماره ۱ باک سوخت و سپس با چرخش درب شماره ۲ درب باک سوخت را باز نمایید.
- به کیفیت سوخت توجه داشته باشید.

ⓘ هشدار

در خودرویی که دارای دو باک سوخت هستند، فقط در یک باک سوخت‌گیری کنید تا جایی که باک دوم به نیمه برسد. سپس در باک دوم سوخت‌گیری کنید. در غیر این صورت، باعث حبس هوا در لوله تهویه می‌شود و بر عمل سوخت‌گیری تأثیر می‌گذارد، یعنی باعث می‌شود باک کاملاً پُر نشود.



• کامیون باری شک‌موتو
 • با قابلیت گیربکس اتوماتیک
 • قدرت موتور ۴۵۰ اسب بخار
 • شاسی تقویت شده مستحکم
 • استاندارد آلاینده‌ی Euro 5 EEV



هشدار ⓘ

پس از باز کردن درپوش مخزن ادبلو، ممکن است مقداری بخار آمونیاک خارج شود، که به زمان مصرف ادبلو بستگی دارد. بخار آمونیاک دارای بوی نامطبوع است و برای اندام‌های زیر زیان‌آور می‌باشد:

- پوست
- چشم
- بینی



علاوه بر این، ممکن است باعث سوزش چشم، بینی، گلو، سرفه، و آبریزش چشم گردد. بخار آمونیاک خروجی را تنفس نکنید. مخزن ادبلو را فقط در هوای آزاد پُر کنید.

هشدار ⓘ

- دقت کنید ادبلو با پوست، چشم و لباس شما تماس پیدا نکند.
- در صورت تماس ادبلو با چشم یا پوست، فوراً محل را با آب تمیز بشویید.
- در صورت خوردن اتفاقی ادبلو، فوراً دهان خود را با آب فراوان بشویید و مقدار زیادی آب بنوشید.
- لباس‌های آلوده به ادبلو را فوراً عوض کنید.
- در صورت بروز علائم حساسیت، فوراً به پزشک مراجعه کنید.
- کودکان را از تماس با ادبلو دور نگه دارید.



خطر

- فقط از AdBlue/DEF مطابق با استاندارد ISO 22241/IN70070 استفاده کنید. هرگز از افزودنی استفاده نکنید.
- در هنگام اضافه کردن ادبلو، در صورت تماس AdBlue/DEF با سطوح آلومینیومی یا رنگی فوراً محل را با آب فراوان بشویید.
- هیچ نوع افزودنی به ادبلو اضافه نکنید. ادبلو را با آب رقیق نکنید. در غیر این صورت، ممکن است سیستم کنترل آلایندگی خراب شود.
- شارژ و یا سر ریز ادبلو جزو ضمانت قرار ندارد. ادبلو را باید هنگام کار یا پس از اولین هشدار نمایشگر اطلاعات خودرو سر ریز شود.

AdBlue ✓ شرح عملکرد AdBlue



در صورت تماس AdBlue با سطوح آلومینیومی یا رنگی هنگام اضافه کردن AdBlue، فوراً محل را با آب فراوان بشویید. اگر مخزن AdBlue لب به لب پر شود، ممکن است هنگام چرخاندن درب مخزن، AdBlue سرریز کند. بنابراین درب مخزن AdBlue را به آرامی ببندید. در صورت سرریز کردن AdBlue، ناحیه آلوده را فوراً با آب فراوان بشویید. AdBlue یک مایع غیرقابل اشتعال، بیرنگ، بی بو، و محلول در آب است.

اگر AdBlue برای مدتی طولانی بیش از ۵۰ درجه سانتی‌گراد گرم شود (مثلاً تابش مستقیم نور آفتاب)، ممکن است AdBlue منبسط شود و بخار آمونیاک تولید کند. وقتی دما تقریباً به کمتر از ۱۱- درجه سانتی‌گراد برسد، AdBlue یخ می‌زند. تنها در این صورت است که سیستم AdBlue می‌تواند در شرایط زمستان کمتر از ۱۱- درجه سانتی‌گراد کار کند.

ⓘ هشدار

هیچ نوع افزودنی یا آب به AdBlue اضافه ننمایید زیرا ممکن است سیستم کنترل آلاینده‌گی دچار ایراد شود.



✓ ذخیره سازی AdBlue

ظروف ساخته شده از مواد زیر برای ذخیره سازی AdBlue مناسب نیستند:

- ظروف آلومینیومی
- ظروف مسی
- آلیاژ مس
- فولاد غیرآلیاژی
- فولاد آبکاری شده با روی

اگر AdBlue در ظروف ساخته شده با مواد فوق ذخیره شود، باعث ترکیب با فلز شده و به منبع کاتالیست (مخزن SCR) آسیب می‌رساند.

ⓘ هشدار

برای ذخیره سازی AdBlue فقط از ظروف ساخته شده از مواد زیر استفاده کنید:

- فولاد کروم، نیکل
- فولاد منگنز، کروم، نیکل
- پلی پروپیلن
- پلی اتیلن



ADBLUE

✓ دوره ذخیره‌سازی AdBlue

دوره ذخیره سازی AdBlue در دماهای مختلف در جدول زیر نشان داده شده است:

| دوره ذخیره‌سازی ایمن (ماه) | دمای ذخیره‌سازی (°C) |
|------------------------------|----------------------|
| ۳۶ | ≥۱۰ |
| ۱۸ | ≥۲۵ |
| ۱۲ | ≥۳۰ |
| ۶ | ≥۳۵ |
| * نیاز به بازرسی قبل از مصرف | >۳۵ |

* قبل از مصرف کیفیت ادبلو را از نظر ته نشین شدن و یا ایجاد کریستال در اطراف مخزن ننگه داری کنترل کنید

✓ آلوده شدن مایع AdBlue

اگر AdBlue توسط سوخت، مواد شوینده، یا گرد و غبار آلوده شود، ممکن است عواقب زیر را به دنبال داشته باشد:

- افزایش آلایندگی
- خراب شدن منبع کاتالیست (مخزن SCR)
- خرابی موتور
- ایراد عملکرد سیستم کنترل آلایندگی

برای کسب اطلاعات بیشتر درباره ادبلو به بخش "سیالات" رجوع کنید.

احتیاط

دقت کنید گازوئیل درون مخزن ادبلو نریزید. در غیر این صورت، سیستم کنترل آلاینده‌گی خراب می‌شود. لوله مخصوص اضافه کردن ادبلو از اضافه کردن گازوئیل به مخزن ادبلو جلوگیری می‌کند.

مخزن ادبلو ۱ دارای درب ۲ است. اگر مخزن ادبلو لب به لب پر شود، ممکن است هنگام چرخاندن درب مخزن، ادبلو سر ریز کند. بنابراین، درب مخزن ادبلو را به آرامی بچرخانید. در صورت سرریز کردن ادبلو، ناحیه آلوده را فوراً با آب فراوان بشویید.

۱. موتور را خاموش کنید.

۲. ترمزدستی را بکشید.

۳. بخاری درجا را خاموش کنید.

۴. سوئیچ را خارج کنید.

۵. با استفاده از کلید، درب مخزن ادبلو را باز کنید. در بعضی از مدل‌ها می‌توان درب مخزن ۲ ادبلو را قفل کرد تا ایمنی بیشتر شود.

✓ نحوه رانندگی در زمستان

هشدار قبل از رانندگی

! هشدار

هنگام رانندگی در زمستان، ممکن است یخ و برف روی خودرو جمع شود، به ویژه روی گلگیرها و بادگیرهای جانبی کابین. افتادن یخ و برف ممکن است باعث آسیب دیدن سایر خودروهای روی جاده شود. قبل از حرکت، یخ و برف جمع شده را از روی خودرو پاک کنید.



! هشدار

توجه داشته باشید که وقتی هوای محیط سرد باشد، باید از روغن موتور با درجه SAE مناسب استفاده کنید (به بخش "روغن موتور" در مشخصات فنی رجوع کنید)
اگر روغن موتور انتخاب شده با دمای محیط متناسب نباشد، باعث صدمه دیدن موتور می‌گردد.



⊙ زنجیر چرخ

ⓘ هشدار

اگر سرعت حرکت خیلی زیاد باشد، ممکن است زنجیر چرخ پاره شود و باعث تصادف گردد. هنگامی که زنجیر چرخ نصب شده است، سرعت خودرو نباید از حداکثر سرعت مجاز بیشتر باشد.



ⓘ هشدار

فقط از زنجیر چرخ توصیه شده توسط شرکت استفاده کنید. این کار از بروز حادثه جلوگیری می‌کند. برای کسب اطلاعات بیشتر به نمایندگی مجاز آراین دیزل مراجعه نمایید. توصیه می‌شود زنجیر چرخ را روی تمام چرخ‌های محرک نصب کنید. از آنجا که قوانین مربوط به روش استفاده از زنجیر چرخ ممکن است در کشورهای مختلف متفاوت باشد، از مقررات محلی پیروی کنید.



⊙ کنترل عملکرد چرخ‌ها

اگر فاصله زنجیر چرخ از سگدست فرمان کمتر از ۳۰ میلی‌متر باشد، ممکن است زنجیر چرخ به سگدست آسیب برساند. در این صورت، زنجیر چرخ را باز کنید و خصوصیات هندسی فرمان باید توسط یک تعمیرکار حرفه‌ای بررسی شود.

کنترل میل فرمان پس از نصب زنجیر چرخ

۱. ترمزدستی را بکشید.
۲. زنجیر چرخ را طبق دستورات سازنده نصب کنید.
۳. موتور را روشن کنید.
۴. فرمان را تماماً به سمت سرنشین (راست) بچرخانید. در حالت چرخش کامل فرمان، فاصله بین زنجیر چرخ و سگدست فرمان باید حداقل ۳۰ میلی‌متر باشد.

SHACMOTO (X5000)



✓ سیالات و ضدیخ اقدامات احتیاطی مهم

سیالات (شامل روغن موتور، گازوئیل، ضدیخ و AdBlue) حاوی مواد سمی و خورنده هستند و برای سلامتی انسان مضر می‌باشند و باید با احتیاط از آنها استفاده شود.

✓ روغن موتور

استفاده از روغن موتور با درجات کیفیت متفاوت، ممنوع است. فقط از روغن موتور با علامت تجاری مشخص شده توسط "شرکت آراین دیزل پایا" و سازنده موتور استفاده کنید. اگر روغن موتور دارای استاندارد کیفیت مناسب باشد، باعث کاهش موارد زیر خواهد شد:

- فرسایش موتور
- مصرف سوخت
- انتشار گاز آلاینده

✓ محدوده کاربرد

می‌توانید در کل طول سال از روغن موتور همه‌کاره استفاده کنید. دفعات تعویض روغن موتور به کیفیت سوخت (مقدار گوگرد در سوخت) بستگی دارد.



✓ سوخت دیزل دستورالعمل‌های ایمنی مهم

احتیاط

سوخت دیزل یک ماده قابل اشتعال است. قرار دادن منابع آتش، روشنایی، دود، و بخاری درجا (جرقه) در اطراف سوخت، ممنوع است. قبل از سوخت‌گیری، باید موتور و بخاری درجا را خاموش کنید. از سوخت با کیفیت مناسب (سوخت یورو ۵) استفاده کنید.

احتیاط

- به سوخت دست نزنید. سوخت برای پوست مضر است و نباید بخار سوخت را تنفس کنید. در صورتی که سوخت روی پوست بدن شما بریزد، فوراً آن ناحیه را با آب و صابون بشویید.
- برای سوخت‌گیری از یک مخزن یا بشکه، قبل از سوخت‌گیری، آن را تصفیه کنید.
- سوخت کثیف باعث خرابی سیستم سوخت رسانی خواهد شد.

✓ کیفیت سوخت

مشخصات سوخت (مقدار گوگرد موجود در سوخت) توسط کارخانه سازنده مشخص شده است. مقدار گوگرد موجود در سوخت در کشورهای مختلف متفاوت است. در بعضی کشورها، برای مشخص کردن سوخت دارای گوگرد کمتر، از عبارت "سوخت اروپایی" (European Diesel) استفاده می‌شود. سوخت مناسب برای این خودرو، سوخت یورو ۵ می‌باشد.

✓ اقدامات احتیاطی در خصوص سوخت خودرو

حرارت دادن به سیستم سوخت‌رسانی توسط مشعل باعث خراب شدن قطعات سیستم سوخت‌رسانی می‌شود. ممکن است سوخت سرریز شده و باعث انفجار شود و یا آتش بگیرد. هرگز سیستم سوخت‌رسانی را با مشعل یا وسایل گرم‌کننده دیگر حرارت ندهید.

وقتی دمای محیط خیلی پایین باشد، به واسطه ته‌نشین شدن پارافین موجود در سوخت ممکن است سوخت رقیق شده و سوخت برای عبور از سیستم سوخت‌رسانی، کافی نباشد و موتور خودرو درست کار نکند. از سوخت توصیه شده توسط شرکت آراین دیزل پایا در خودرو خود استفاده نمایید.



افزودنی‌های سوخت

احتیاط

به منظور کاهش غلظت سوخت، گازوئیل را با بنزین و یا نفت مخلوط نکنید. بنزین یا نفت باعث کاهش غلظت گازوئیل می‌گردد ولی ممکن است باعث آسیب به سیستم سوخت‌رسانی شود.

- از افزودنی‌های سوخت ساخته شده، برای بهبود رقیق شدن سوخت دیزل استفاده کنید. (ضد یخ مخصوص سوخت) نمی‌توان رقیق شدن را در هر نوع سوخت تضمین کرد، بلکه باید به توصیه‌های شرکت سازنده توجه کنید. برای کسب اطلاعات بیشتر با نمایندگی مجاز آراین دیزل پایا تماس بگیرید.

افزودنی سوخت (ضد یخ مناسب سوخت) را قبل از رسوب کردن پارافین اضافه کنید. در صورت بروز ایراد بر اثر رسوب کردن پارافین، فقط از گرمکن سوخت جهت متعادل کردن دمای سوخت استفاده نماید.

بعضی از خودروها مجهز به پیش گرمکن سوخت هستند. پیش گرمکن سوخت باعث افزایش دمای سوخت تا حدود ۸ الی ۱۰ درجه سانتی‌گراد می‌شود. این کار باعث بهبود رقیق شدن سوخت می‌گردد.



حفاظت از محیط زیست

آزاد سازی نامناسب سوخت می‌تواند باعث به خطر افتادن سلامت افراد و محیط زیست شود. سوخت را روی خاک، داخل سیستم فاضلاب، آبهای زیرزمینی، رودخانه‌ها و دریاچه‌ها نریزید.

تعمیر و نگهداری خودرو ✓

| | | | |
|-----|----------------------|-----|-----------------------------------|
| 144 | سایر بررسی‌ها | 135 | الزامات تعمیر و نگهداری خودرو |
| 147 | روغن موتور | 135 | دستورالعمل تعمیر و نگهداری |
| 152 | مایع خنک کننده موتور | 136 | بازدید روزانه |
| 155 | فیلتر هوا | 138 | شستشوی خودرو |
| 156 | فیلتر روغن | 139 | مراقبت از بیرون خودرو |
| 161 | فیلتر آبگیر سوخت | 140 | مراقبت از بدنه خودرو |
| 162 | مایع شیشه‌شوی | 142 | تمیز کردن و مراقبت از اجزای داخلی |
| 162 | تسمه موتور | 143 | خودرو |
| 163 | تیغه برف‌پاک‌کن | 143 | دلایل عمده زنگ‌زدگی |
| 166 | کنترل و تعویض تایرها | 144 | پیشگیری از زنگ‌زدگی |
| | باتری خودرو | | |

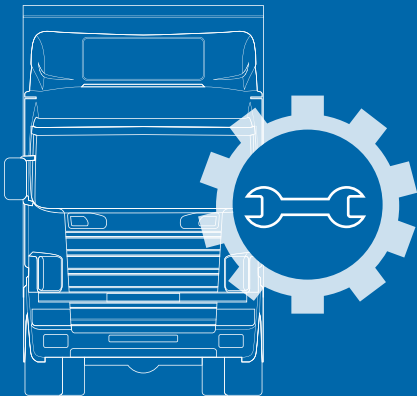

✓ تعمیر و نگهداری خودرو

الزامات تعمیر و نگهداری خودرو

تعمیر و نگهداری خودرو شامل تعمیرات دوره‌ای و تعمیر و نگهداری توسط مالک می‌باشد. کنترل روزانه اجزای خودرو و عملکرد قبل یا بعد از رانندگی، لطفاً سیستم‌های خودرو را بررسی کنید.

دستورالعمل تعمیر و نگهداری

هر بار پس از مراجعه به نمایندگی‌های مجاز شرکت آراین دیزل پایا، صورتحساب مربوطه را نگهداری نمایید. می‌توانید برای اثبات انجام موارد از این صورتحساب‌ها به عنوان مدارک تعمیر و نگهداری استفاده نمایید. در صورتی که کارکنان نمایندگی‌های مجاز شرکت آراین دیزل پایا سرویس‌های خودرو را به طور کامل انجام ندهند، این صورتحساب به عنوان مدرک اعتراض شما تلقی می‌شوند.

صورتحساب تعمیر و نگهداری سیستم‌های آگروز را نگهداری کنید. این صورتحساب می‌تواند شرایط واقعی سیستم‌های آگروز و مطابقت آن با استانداردهای زیست محیطی را نشان دهد.

ⓘ هشدار

کیفیت قطعات تعمیرشده عامل مهمی در ایمنی و حفظ محیط زیست می‌باشد. زمانی که خودرو نیاز به تعمیر و نگهداری و تعویض قطعات دارد، از قطعات اصلی استفاده کنید. برای ایمنی خودرو و امنیت آن، هرگونه تغییر در فنرهای سیستم تعلیق و ضربه گیرهای خودرو توسط مالک باعث لغو گارانتی خواهد شد. تغییر مقاومت سیستم تعلیق و مشکلات ایمنی ایجاد شده توسط رانندگی غیرعادی مثل رانندگی مسابقه‌ای تحت پوشش گارانتی قرار نمی‌گیرد.



بازید روزانه

موارد زیر مربوط به بررسی روزانه می‌باشد. این موارد بررسی‌های اصلی جهت رانندگی ایمن خودرو بوده و جزء مسئولیت‌های راننده است.

| روند بررسی | مواردی که نیاز به بررسی دارند | |
|--|--|-------------|
| در صورت مشاهده شرایط غیر عادی از قبل، از صحت کارکرد دوباره آن‌ها اطمینان حاصل کنید | از وجود شرایط غیر عادی اطمینان حاصل کنید | |
| میزان روغن موتور و مایع خنک‌کننده موتور را از نظر کافی بودن بررسی کنید | موتور | محفظه موتور |
| موتور را از نظر نشستی روغن یا مایع خنک‌کننده بررسی کنید | | |
| تسمه موتور را از نظر کشش مناسب، پوسیدگی و صدمه دیدگی بررسی نمایید | | |
| گیربکس را از نظر نشستی روغن بررسی کنید | گیربکس | |
| روغن ترمز و مایع شیشه شوی را از نظر کافی بودن و نداشتن نشستی بررسی کنید | اجزای دیگر | |
| وضعیت رنگ دود اگزوز و نیز گازهای آلاینده خروجی از اگزوز را کنترل کنید | موتور | |
| اتصالات فنر را از نظر صدمه دیدگی یا ترک خوردگی بررسی نمایید | سیستم تعلیق | |
| فشار باد لاستیک را از نظر مناسب بودن بررسی کنید | لاستیک‌ها | بیرون خودرو |
| لاستیک‌ها را از نظر پوسیدگی بررسی نمایید | | |
| مهره‌های چرخ را از نظر سفت بودن و حد مجاز کنترل کنید | | |
| چراغ‌ها را از نظر عملکرد مناسب و عدم صدمه دیدگی بررسی نمایید | چراغ‌ها | |
| پلاک خودرو را از نظر شرایط مناسب بررسی کنید | پلاک خودرو | |

| روند بررسی | مواردی که نیاز به بررسی دارند | |
|--|--|--------------------------|
| در صورت مشاهده شرایط غیر عادی از قبل، از صحت کارکرد دوباره آن‌ها اطمینان حاصل کنید | از وجود شرایط غیر عادی اطمینان حاصل کنید | |
| آن را از نظر کافی بودن سوخت و عملکرد مناسب استارت بررسی کنید | موتور | روی صندلی راننده بنشینید |
| فرمان می‌چرخد و خلاصی آن نرمال است | غربلیک فرمان | |
| حرکت غربلیک فرمان به نرمی انجام می‌شود | | |
| پدال ترمز آزادانه حرکت می‌کند | ترمز | |
| سیستم ترمز به درستی کار می‌کند | | |
| کلید سیستم ترمز دستی به درستی کار می‌کند | | |
| پدال ترمز آزادانه حرکت می‌کند | گیربکس | |
| دسته دنده به درستی کار می‌کند | | |
| سطح آینه تمیز و شفاف است | آینه دید عقب داخلی و آینه‌های بغل | |
| بوق به درستی کار می‌کند | بوق | |
| برف‌پاک‌کن‌ها به درستی کار می‌کنند و مخزن مایع شیشه شوی پر می‌باشد | برف‌پاک‌کن | |
| تمام کلیدها و صفحه کیلومتر به درستی کار می‌کنند | کلیدها و صفحه کیلومتر | |

✓ شستشوی خودرو

شستشو و واکس زدن خودرو، بهترین راه محافظت خودرو از آسیب‌های محیطی می‌باشد. فواصل زمانی شستشو به عواملی همچون میزان استفاده از خودرو، شرایط پارک خودرو، فصل، وضعیت آب و هوایی، تاثیرات محیطی و غیره بستگی دارد. هر قدر فصولات پرنندگان، لاشه حشرات، رزین، گرد و غبار و رنگ به مدت طولانی تری روی بدنه خودرو بمانند، آسیب بیشتری به رنگ خودرو وارد میکند. آفتاب شدید باعث تسریع در خوردگی می‌شود. در محیط‌های به شدت آلوده لازم است هفته‌ای یکبار خودرو را شسته و ماهی یکبار آن را واکس بزنید. پس از رانندگی در جاده‌های نمک پاشی شده، زیر بدنه خودرو را شسته و تمیز نمایید.

! هشدار

در صورت خیس بودن یا یخ زدن ترمزها، عملکرد ترمزها ضعیف خواهد شد. هنگام تمیز کردن خودرو از پاشیدن آب در ورودی هوای خودرو خودداری نمایید، ممکن است آب وارد فیلتر هوا و لوله‌های ورود هوا شود. اگر آب وارد موتور شود موتور صدمه خواهد دید.



✓ شستشوی دستی خودرو

۱. از آب کافی برای خیس کردن آلودگی‌ها استفاده کرده و سپس آلودگی را بشویید.
 ۲. با اسفنج و دستمال نرم یا برس مخصوص به آرامی از بالا تا پایین خودرو را پاک کنید. استفاده از شوینده فقط برای مواردی که آلودگی به راحتی پاک نمی‌شود مجاز است.
 ۳. اسفنج یا دستمال استفاده شده را پس از تمیز کردن خودرو بشویید.
 ۴. بهتر است تایرها و نوارهای آبنندی را با اسفنج دیگری بشویید.
 ۵. در انتها خودرو را با آب بشویید و با پارچه نرم آن را خشک نمایید.
- از شستشوی خودرو در زیر تابش نور مستقیم آفتاب خودداری کنید. اگر با شلنگ آب خودرو را می‌شوید مراقب باشید آب به صورت مستقیم به سوراخ کلید، شکاف دربها و دریچه‌ها وارد نشود در غیر اینصورت در هوای سرد، امکان یخ زدگی این بخش‌ها وجود دارد. هنگام شستشوی خودرو، سوئیچ خودرو را در موقعیت OFF قرار دهید و موتور را خاموش نمایید. هنگام شستشوی کف خودرو، بخش‌های زیرین گلگیر و قالباق، مواظب باشید دست شما با لبه‌های تیز دچار بریدگی نشود.

✓مراقبت از بیرون خودرو

موارد توصیه شده در این بخش در مورد تمام خودروهای شک‌موتو قابل استفاده است. با این حال ممکن است خودرو شما به بعضی از تجهیزات ارائه شده مجهز نباشد. انجام تعمیرات و نگهداری دوره‌ای می‌تواند ارزش خودروی شما را حفظ کرده و از صدمات ناشی از خوردگی بدنه و آسیب رنگ پیشگیری نماید. توصیه می‌شود از تمیزکننده‌ها و شوینده‌های مورد تایید یا عرضه شده توسط نمایندگی مجاز شرکت آراین دیزل پایا استفاده کرده و دستورالعمل‌های روی قوطی شوینده را به دقت اجرا کنید.

توجه

همیشه از شوینده‌های سازگار با محیط زیست استفاده کنید. هرگز شوینده‌ها را همراه با زباله خانگی دور نیندازید. هرگز گرد و خاک، گل یا آلودگی روی بدنه خودرو را به هنگام خشک بودن بدنه تمیز نکنید. همچنین از پارچه یا اسفنج خشک برای تمیز کردن بدنه خودرو و شیشه‌ها استفاده نکنید. زیرا باعث صدمه دیدن سطح شیشه و رنگ بدنه خودرو می‌شود. ابتدا آلودگی، گل یا خاک بدنه را با مقدار کافی آب خیس کرده و سپس آن را برطرف نمایید.

ⓘ هشدار

استفاده نادرست از مواد شوینده برای سلامتی ضرر دارد. مواد شوینده باید به درستی و دور از دسترس کودکان نگهداری شوند. برخی مواد شوینده سمی و خطرناک هستند. علاوه بر این اگر مواد شوینده در نزدیکی بخش‌های داغ خودرو و یا آتش مستقیم قرار گیرند موجب آتش سوزی می‌شوند. همیشه محلول‌های شوینده را در محل امنی نگهداری کنید.



✓شستشوی خودرو با آب فشار بالا

دستورالعمل‌های مربوط به شستشوی خودرو با آب فشار بالا را مطالعه کنید. به فشار آب و فاصله نازل شلنگ آب توجه داشته باشید. هرگز از فشار متمرکز آب استفاده نکنید. دمای آب نباید بیش از ۶۰ درجه سانتیگراد باشد. برای پیشگیری از آسیب به خودرو، فاصله مناسب بین نازل شلنگ آب و بخش‌های پلاستیکی و لاستیکی بدنه و همچنین رنگ و سپر خودرو را رعایت کنید. هرگز از فشار متمرکز آب برای تمیز کردن تایرها استفاده نکنید. حتی اگر فاصله نازل با خودرو زیاد و زمان پاشیدن آب کوتاه باشد، اینکار باعث آسیب دیدن خودرو می‌گردد.

هشدار

نازل شلنگ آب را بیش از حد به شیشه خودرو نزدیک نکنید، ممکن است در اثر فشار زیاد، آب وارد خودرو شود. نازل شلنگ آب را بیش از حد به سیستم تعلیق نزدیک نکنید، ممکن است بخش‌هایی از سیستم تعلیق به علت فشار زیاد آب دچار صدمه دیدگی شود.



مراقبت از بدنه خودرو

صدمه دیدگی رنگ بدنه

آسیب‌های جزئی به رنگ خودرو همچون خراش یا آسیب‌های کوچک ناشی از ضربه را هر چه سریع‌تر با رنگ بپوشانید تا باعث زنگ زدگی نشود. لطفاً کامل آن را تمیز کنید سپس با مواد ضد زنگ بپوشانید. توصیه می‌شود برای انجام این کارها به نمایندگی مجاز شرکت آراین دیزل پایا مراجعه نمایید.

شیشه‌های خودرو

توصیه می‌شود برف روی شیشه‌ها و آینه‌های بغل را با دست پاک کنید. یخ روی شیشه‌ها و آینه‌های بغل را با یک کاردک نرم پلاستیکی تمیز کنید. در صورت یخ زدن سطح شیشه از مایع یخ زدا استفاده کنید. در صورت استفاده از کاردک پلاستیکی از جلو و عقب بردن متناوب کاردک خودداری کرده و در یک جهت آن را حرکت دهید. از آب داغ برای ذوب کردن یخ و برف روی شیشه و آینه‌ها استفاده نکنید. در غیر این صورت ممکن است شیشه ترک بردارد. برای تمیز کردن لاستیک، روغن، گریس یا باقی مانده مواد سیلیکونی می‌توانید از شوینده شیشه یا سیلیکون استفاده نمایید. برای پاک کردن باقی مانده واکس، فقط می‌توانید از شوینده مخصوص استفاده کنید. برای اطلاع از جزئیات بیشتر با نمایندگی مجاز شرکت آراین دیزل پایا تماس بگیرید. سطح داخلی شیشه‌ها را به طور مرتب تمیز کنید. با دستمالی که برای تمیز کردن رنگ بدنه خودرو از آن استفاده کرده‌اید، شیشه‌های خودرو را پاک نکنید. واکس باقیمانده بر روی دستمال، شیشه‌ها را کثیف می‌کند.

نوارهای آب‌بندی لبه درب‌ها و پنجره‌ها

استفاده مرتب از محلول نگهداری لاستیک (همچون اسپری سیلیکون) باعث حفظ و افزایش عمر مفید نوارهای آب‌بندی می‌شود و قابلیت آب‌بندی آنها را نیز تقویت می‌کند. همچنین استفاده از این محلول از پوسیدگی و نشستی نوارهای آب‌بندی جلوگیری می‌کند. نوارهای آب‌بندی همچنین نیروی اضافی برای بسته شدن درب‌ها را نیز دفع می‌کند. حتی در فصل زمستان با نگهداری مناسب از نوارهای آب‌بندی از یخ زدن آنها جلوگیری می‌شود.

ترمز درب

129

بازوی ترمز درب را با گریس روانکاری کنید. اینکار باعث کاهش سر و صدای غیرعادی درب و همچنین افزایش عمر مفید آن می‌گردد.

✓مراقبت از شاسی

! هشدار

از بکار بردن لایه محافظ شاسی اضافی یا مواد ضدخوردگی بر روی لوله آگزوز، مخزن آگزوز، مبدل کاتالیست و یا عایق حرارتی خودداری کنید در غیر اینصورت ممکن است این مواد هنگام حرکت خودرو آتش بگیرد.



! هشدار

بارگیری بیش از وزن‌های مشخص شده در کتابچه راهنمای مالک روی اکسل جلو و عقب ممنوع می‌باشد. زیرا بارگیری بیش از حد باعث صدمه دیدن خودرو می‌شود.



مخزن و لوله آگزوز

لوله و مخزن آگزوز را از نظر ظاهری بررسی کنید. موتور را روشن کرده و آن را از نظر شنیده شدن صدای غیرعادی و نشتی دود آگزوز بررسی نمایید. اتصالات را محکم کرده و در صورت لزوم آن را تعویض نمایید. زمانی که موتور روشن است از دست زدن به اجزای سیستم آگزوز خودداری کنید ممکن است دچار سوختگی شوید. در صورتی که موتور به مدت طولانی روشن باشد، از دست زدن به اجزای سیستم آگزوز خودداری کنید در غیراین صورت دچار سوختگی خواهید شد پس از خاموش کردن موتور ۳۰ دقیقه منتظر بمانید تا اجزای سیستم آگزوز کاملاً خنک شوند.

✓ مراقبت از داخل خودرو

تمیز کردن و مراقبت از اجزای داخلی خودرو بخش های پلاستیکی، داشبورد و چرم های مصنوعی قسمت های پلاستیکی، داشبورد و روکش چرم های مصنوعی را با دستمال خیس تمیز و پاک کنید. در صورت تمیز نشدن از تمیزکننده های پلاستیک و مواد شوینده فاقد حلال استفاده کنید. مواد شوینده حاوی حلال باعث خوردگی قطعات می شود.

! هشدار



از شوینده های حاوی حلال برای تمیز کردن جلو داشبورد و سطح ماژول کیسه هوا استفاده نکنید. شوینده حاوی حلال، مقاومت سطح را کم می کند. همچنین هنگام باز شدن کیسه هوا، بخش های پلاستیکی خورده شده منجر به آسیب بدنی می گردد.

✓ کمر بند ایمنی

کمر بندهای ایمنی باید تمیز نگه داشته شوند کثیفی کمر بند ایمنی در کارکرد آن تاثیر منفی خواهد گذاشت. کمر بند ایمنی کثیف را باید با محلول آب و صابون تمیز کرده و هرگز نباید آنها را از خودرو جدا کنید. اجازه ندهید کمر بندهای ایمنی پیش از خشک شدن کامل جمع شوند.

! هشدار



هرگز برای تمیز کردن کمر بندها آنها را از خودرو جدا نکنید. برای تمیز کردن کمر بندهای ایمنی از شوینده های شیمیایی استفاده نکنید. شوینده ها می توانند به بافت کمر بند ایمنی آسیب بزنند. همچنین برای تمیز کردن کمر بند ایمنی از مایعات خورنده استفاده نکنید. به طور دوره ای کمر بندهای ایمنی را بررسی کنید. در صورت مشاهده هرگونه آسیب در تسمه کمر بند، اتصالات پایه جمع کننده یا قفل کمر بند، بلافاصله برای تعویض کمر بند ایمنی به نمایندگی مجاز شرکت آراین دیزل پایا مراجعه نمایید.



✓ پیشگیری از زنگ‌زدگی

اقدامات ضد زنگ زدگی برای خودروی شما با طراحی و فرآیندی پیشرفته انجام گرفته است. با این وجود این فقط بخشی از کار است. برای جلوگیری از زنگ زدگی خودرو در زمان‌های طولانی‌تر، همکاری و کمک شما مورد نیاز است.

✓ دلایل عمده زنگ‌زدگی

در قسمت زیر بدنه خودرو، نمک، کثیفی و رطوبت جمع می‌شود. در صورتی که رنگ خودرو صدمه دیده یا لایه محافظ آن در اثر برخورد سنگ، شن‌ریزه و اجسام مشابه آسیب دیده باشد، دچار زنگ زدگی می‌گردد.

✓ محیط‌های مستعد زنگ‌زدگی

در صورت زندگی در نواحی که زنگ‌زدگی در آنها به راحتی اتفاق می‌افتد، برخی اقدامات پیشگیرانه برای زنگ‌زدگی ضروری هستند. از جمله عوامل معمول برای تسریع فرآیند زنگ‌زدگی می‌توان به نمک روی‌ها، گرد و خاک، مواد شیمیایی و آلودگی‌های جاده صنعتی اشاره کرد.

✓ پیشگیری از زنگ‌زدگی

بهترین راه پیشگیری از زنگ‌زدگی، تمیز نگه داشتن خودرو و برطرف کردن هر گونه عامل زنگ‌زدگی است. تمیز نگه داشتن قسمت زیر بدنه خودرو نیز از اهمیت بالایی برخوردار است.

اگر در محلی زندگی می‌کنید که خودرو به راحتی دچار زنگ زدگی می‌گردد، برای مثال جایی که جاده‌ها نمک پاشی می‌شوند، نواحی ساحلی، نواحی با آلودگی‌های صنعتی و باران اسیدی و غیره، اقدامات پیشگیرانه را به دقت رعایت کنید. در فصل زمستان هر یک ماه یک بار قسمت زیر بدنه خودرو را تمیز کنید. بعد از زمستان نیز بخش زیر بدنه خودرو را تمیز کنید. در زمستان هنگام شستن زیر بدنه خودرو به گلگیرها و قطعاتی که به سختی دیده می‌شوند توجه ویژه کنید. اگر آلودگی‌ها به طور کامل رفع نشوند، زنگ زدگی تسریع می‌شود. استفاده از آب فشار قوی و بخارشوی بیش از هر چیز در شستن آلودگی‌ها و بخش‌های زنگ زده مؤثر است. هنگام شستن نوار آب‌بندی زیر درب‌ها، سوراخ‌های تخلیه و قسمت‌های کناری قاب درب را باز بگذارید تا به خروج رطوبت کمک کرده و از زنگ‌زدگی جلوگیری شود.

✓ پارکینگ را خشک نگه دارید

خودرو را در پارکینگ دارای رطوبت بالا و تهویه نامناسب پارک نکنید زیرا امکان زنگ‌زدگی را بالا می‌برد. در صورت شستن خودرو در پارکینگ یا پارک کردن خودروی خیس، پوشیده از برف، یخ و گل در پارکینگ، امکان زنگ زدن بخش‌هایی از خودرو وجود دارد، مگر اینکه برای از بین بردن رطوبت، پارکینگ به خوبی تهویه شود. رنگ و روکش‌های داخلی خودرو را در شرایط خوبی نگه دارید. در صورت هرگونه خراشیدگی یا پوسته شدن رنگ، آن را با رنگ بپوشانید تا از زنگ‌زدگی جلوگیری شود. اگر رنگ بخشی از خودرو رفته و فلز در معرض هوا قرار گرفته، برای انجام تعمیرات به مراکز ویژه صافکاری و نقاشی خودرو مراجعه کنید. نگهداری داخل خودرو رطوبت جمع شده در کف خودرو و زیر کف پوش‌ها می‌تواند باعث زنگ‌زدگی شود. زیر کفپوش‌ها را به طور مرتب کنترل کرده و از خشک بودن آنها اطمینان حاصل کنید. در حمل کود، مواد شوینده و مواد شیمیایی توجه ویژه داشته باشید. برای بسته‌بندی آنها از ظروف مناسب استفاده کنید، اگر این مواد از ظرف خود بیرون ریخت، بخش کثیف شده را بلافاصله با آب شسته و خشک کنید.

✓ سایر بررسی‌ها

روغن موتور

روغن موتور نقش مهمی در عملکرد و عمر مفید موتور دارد. بنابراین استفاده از روغن موتور با کیفیت بالا الزامی است. برای خودرو شما می‌بایست از روغن موتور اصلی عرضه شده توسط نمایندگی‌های مجاز آراین دیزل پایا استفاده نمایید. در موتورهای یورو ۵ از روغن موتور با استاندارد یا روغن موتور با کیفیت بالاتر استفاده می‌شود. در موتورهای یورو ۵ از روغن موتور مطابق استاندارد یا روغن موتور با درجه کیفیتی بالاتر استفاده کنید.

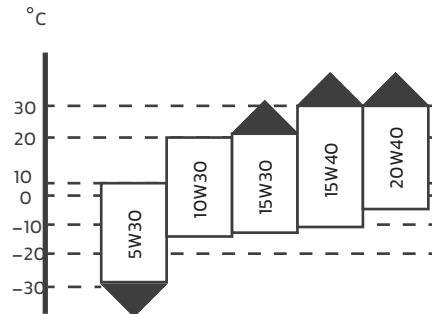

تعویض روغن موتور 4-CI

اگر روغن موتور دارای چسبندگی کم بوده و برای شرایط دمای محیط مناسب نباشد، ممکن است موتور آسیب ببیند. روغن موتور مورد استفاده طبق دمای محیط باید نو (جدید) باشد. هنگام رانندگی با خودرو، روغن موتور بر اثر برخورد با دود و سوخت، آلوده می‌شود. این مسئله باعث از بین رفتن قابلیت روانکاری روغن موتور خواهد شد. توصیه می‌شود، از روغن موتور 4-CI / 15W 40 استفاده کنید.

✓ فواصل تعویض روغن موتور به موارد زیر بستگی دارد:

- کیفیت روغن موتور استفاده شده.
 - کیفیت سوخت (مقدار گوگرد در سوخت).
 - درجه SAE روغن موتور انتخاب شده.
- بر اساس دمای بیرون در صورت استفاده از روغن موتور باکیفیت می‌توانید فاصله تعویض روغن را طولانی‌تر کنید.

✓ تخلیه یا سر ریز روغن موتور

افزودن بیش از اندازه روغن موتور باعث خراب شدن سیستم کنترل آلایندگی و یا موتور می‌شود. روغن موتور اضافی را تخلیه کنید.

✓ اختلاط روغن موتور

مخلوط کردن چند نوع روغن موتور ممنوع است و باعث از بین رفتن کیفیت روغن موتور می‌گردد.

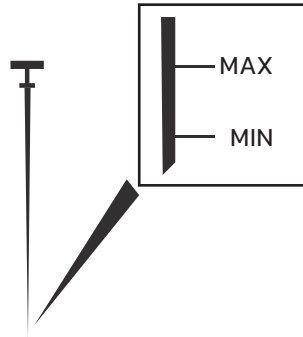

کنترل سطح روغن موتور

مصرف شدن روغن موتور امری طبیعی است. بنابراین به طور مرتب سطح روغن موتور را کنترل کنید. بهترین وقت برای این کار، در هر نوبت سوختگیری یا پیش از سفرهای طولانی می‌باشد. برای اندازه‌گیری دقیق سطح روغن موتور تا خنک شدن موتور صبر کنید. برای اندازه‌گیری دقیق سطح روغن، خودرو را روی سطح صاف متوقف کنید، موتور را خاموش کرده و چند دقیقه (حدود ۵ دقیقه) صبر کنید تا روغن به مخزن خود بازگردد، سپس میله اندازه‌گیری سطح روغن را برداشته با یک دستمال تمیز آن را پاک کرده و به مخزن روغن وارد کنید. سپس میله را خارج کرده و سطح روغن را بررسی کنید. سطح روغن موتور باید بین دو شاخص (MAX حداکثر) و (MIN حداقل) قرار داشته باشد. اگر از MIN حداقل پایین‌تر باشد، به میزان لازم روغن اضافه کنید.

ⓘ هشدار

در زمان کار روی موتور یا در محفظه موتور، به دستورالعمل‌های ایمنی توجه داشته لطفا مراقب باشید قطرات روغن روی قطعات خودرو بخصوص اجزای داخل موتور چکه نکند زیرا ممکن است باعث آتش‌سوزی شود.



✓ سطح روغن موتور بازدید سطح روغن موتور

سطح روغن موتور را به صورت روزانه قبل از روشن کردن خودرو بازدید نمایید. بیش از اندازه، روغن موتور اضافه نکنید. در غیر این صورت، ممکن است باعث خرابی موتور یا مخزن (منبع کاتالیست SCR) شود. هرگونه روغن اضافی را خارج کنید. اگر صفحه کیلومتر خودرو، علامت کاهش سطح روغن موتور را نشان دهد، باید روغن موتور اضافه کنید.



➤ اضافه کردن روغن موتور

- خودرو را روی یک سطح صاف پارک کنید.
 - ترمزدستی را بکشید.
 - موتور را خاموش کنید.
 - جلو پنجره را باز کنید.
 - گیج اندازه گیری روغن را بیرون بیاورید.
 - سطح روغن روی گیج را بازدید کنید.
 - روغن موتور اضافه کنید.
- گیج اندازه گیری روغن را سر جای خود بگذارید. ۱۰ دقیقه صبر کنید تا سطح روغن موتور ثابت شود. سپس مجدداً سطح روغن را با گیج اندازه گیری روغن بازدید کنید.
- جلو پنجره را ببندید.

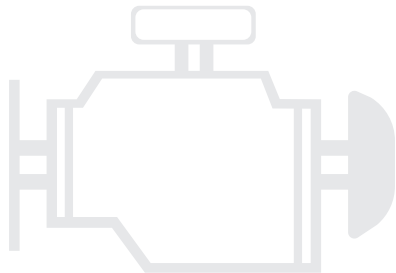

✓ تعویض روغن موتور

برای اطلاع از فواصل تعویض روغن موتور به بخش راهنمای تعمیر و نگهداری مراجعه کنید. برای تعویض روغن موتور به نمایندگی مجاز شرکت آراین دیزل پایا مراجعه نمایید.

! هشدار



اگر دست‌های شما به روغن آغشته است، آنها را با دقت بشویید. روغن موتور مصرف شده را با توجه لطفاً به دستورالعمل‌های موجود دور بریزید و از دسترس کودکان دور نگه دارید.

✓ حفظ محیط زیست

برای دور ریختن روغن موتور مصرف شده، مطابق با قوانین حفظ محیط زیست اقدام کنید.

✓ مایع خنک‌کننده موتور

در صورتی که موتور جوش آورده است، از مایع خنک‌کننده با غلظت بیشتر از ۶۰ درصد یا کمتر از ۳۵ درصد استفاده نکنید. در غیر اینصورت ممکن است سیستم خنک‌کاری موتور آسیب ببیند. هنگام اضافه کردن یا تعویض مایع خنک‌کننده موتور، از مایع خنک‌کننده توصیه شده توسط شرکت آراین دیزل پایا استفاده نمایید.

مایع خنک‌کننده موتور نه تنها یخ نمیزند بلکه تمام بخش‌های آلومینیومی را نیز از خوردگی حفظ می‌کند. همچنین رسوب را کاهش داده و نقطه جوش مایع را بالا می‌برد. اگر بنا به دلایل محیطی نیاز به ضدیخ قوی‌تری داشتید، از ضدیخ مورد تایید شرکت آراین دیزل پایا استفاده نمایید. تحت هیچ شرایطی مایع خنک‌کننده موتور را با سایر افزودنی‌ها مخلوط نکنید. اگر رنگ مایع خنک‌کننده درون مخزن تغییر کرد یعنی مایع خنک‌کننده با سایر افزودنی‌ها یا مایعات خنک‌کننده متفرقه مخلوط شده است. در این شرایط، بلافاصله مایع خنک‌کننده موتور را تعویض نمایید، در غیر اینصورت باعث صدمه دیدن موتور یا نقص عملکرد جدی موتور می‌شود.

✓ بررسی مایع خنک‌کننده موتور

مخزن انبساط در سمت سرنشین جلو و در محفظه برای دانستن محل دقیق مخزن موتور قرار دارد. لطفاً به بخش اجزای محفظه موتور مراجعه شود.

✓ افزودن مایع خنک کننده موتور

- پیش از کنترل سطح مایع خنک کننده موتور از خنک بودن موتور اطمینان حاصل کنید. اگر سطح مایع خنک کننده پایینتر از علامت "L" یا "MIN" باشد، به میزان کافی مایع خنک کننده اضافه کنید. مراحل اضافه کردن مایع خنک کننده به شرح زیر است:
۱. از خنک شدن موتور و رادیاتور اطمینان حاصل کنید.
 ۲. درپوش مخزن از نوع پیچی است بنابراین برای باز کردن درپوش، آن را در خلاف حرکت عقربه های ساعت بچرخانید.
 ۳. مخزن را تا جایی پر کنید که سطح مایع خنک کننده به علامت "F" یا "MAX" برسد.
 ۴. پوش را در جای خود قرار داده و آن را ببندید و از بسته و سفت بودن آن مطمئن شوید.

① هشدار

پس از خنک شدن موتور و رادیاتور، مایع ضدیخ اضافه کنید. اگر به جای مایع خنک کننده از آب تمیز استفاده شود، موتور به دمای عملکردی خود نمی رسد و باعث خوردگی اجزای موتور و صدمه دیدن موتور خواهد شد. در هوای سرد، آب ممکن است باعث یخ زدن موتور، رادیاتور و سایر اجزا شود. بنابراین از مایع خنک کننده توصیه شده استفاده کنید. اگر مایع خنک کننده بر روی خودرو پاشید، به سرعت آن را تمیز کنید. زیرا مایع خنک کننده حاوی ترکیبات خورنده است و به رنگ بدنه خودرو آسیب میرساند. مایع خنک کننده برای بدن ضرر دارد بنابراین مراقب باشید با مایع خنک کننده تماس نداشته باشید. مایع خنک کننده را از دسترس کودکان دور نگه دارید. اگر مایع خنک کننده به داخل چشم پاشیده شود، به سرعت چشم را با آب شسته و به پزشک مراجعه نمایید. اگر مایع خنک کننده به اشتباه خورده شود، بلافاصله به پزشک و مراکز درمانی مراجعه کنید.



✓ بازدید مقدار مایع خنک کننده

۱. وقتی جلو پنجره باز شود، مخزن انبساط دیده می شود. مقدار مایع خنک کننده را بازدید کرده و در صورت لزوم، اضافه کنید. توصیه می شود سطح مایع خنک کننده باید تا علامت حداکثر روی مخزن و در حالت سرد تنظیم شود. وقتی سطح مایع کمتر از خط حداقل مخزن انبساط باشد یا هشدار کمبود آب داده شود، باید مایع خنک کننده اضافه کنید.
۲. در صورت تشخیص کاهش زود هنگام مقدار مایع خنک کننده در مخزن انبساط، رادیاتور و قطعات سیستم خنک کننده را از لحاظ نشستی بررسی کنید و سپس مایع خنک کننده را در حالت سرد اضافه کنید. اگر سطح مایع خنک کننده پس از اضافه کردن آن دوباره افت کرد، به معنی وجود نشستی در موتور یا سیستم خنک کننده است. در این صورت، موتور را خاموش کرده و موتور و سیستم خنک کننده را بازدید کنید و قبل از روشن کردن مجدد موتور، ایراد را برطرف کنید. پس از تشخیص ایراد، به مراکز خدمات پس از فروش شرکت آراین دیزل پایا مراجعه کنید.

⊙ بازدید مقدار مایع خنک کننده

۱. وقتی جلو پنجره باز شود، مخزن انبساط دیده می‌شود. مقدار مایع خنک کننده را بازدید کرده و در صورت لزوم، اضافه کنید. توصیه می‌شود سطح مایع خنک کننده باید تا علامت حداکثر روی مخزن و در حالت سرد تنظیم شود. وقتی سطح مایع کمتر از خط حداقل مخزن انبساط باشد یا هشدار کمبود آب داده شود، باید مایع خنک کننده اضافه کنید.
۲. در صورت تشخیص کاهش زود هنگام مقدار مایع خنک کننده در مخزن انبساط، رادیاتور و قطعات سیستم خنک کننده را از لحاظ نشستی بررسی کنید و سپس مایع خنک کننده را در حالت سرد اضافه کنید. اگر سطح مایع خنک کننده پس از اضافه کردن آن دوباره افت کرد، به معنی وجود نشستی در موتور یا سیستم خنک کننده است. در این صورت، موتور را خاموش کرده و موتور و سیستم خنک کننده را بازدید کنید و قبل از روشن کردن مجدد موتور، ایراد را برطرف کنید. پس از تشخیص ایراد، به مراکز خدمات پس از فروش شرکت آراین دیزل پایا مراجعه کنید.

احتیاط

لوله‌های سیستم خنک کننده را دائماً کنترل و شلنگ‌های خراب را به موقع تعویض کنید، زیرا حتی یک ترک کوچک می‌تواند باعث نشستی و خارج شدن مایع خنک کننده شود.

⊙ انتخاب مایع خنک کننده

۱. مایع خنک کننده دارای خاصیت ضدیخ، ضدزنگ زدگی، ضد خوردگی، رسوب زدایی، و ضدجوش است. همیشه از مایع خنک کننده استفاده کنید، حتی در مناطقی که دمای محیط زیاد است.
۲. مایع خنک کننده موتور مخلوطی از آب دیونیزه، ضدیخ، و ضدخورنده با نسبت‌های مشخص است. در حال حاضر، از گلیکول به عنوان ضدیخ استفاده می‌شود زیرا دمای انجماد آن بر اساس نسبت مخلوط سازی، تغییر می‌کند؛ هرچه مایع خنک کننده رقیق‌تر باشد، خوردگی قطعات بیشتر است و هرچه مایع خنک کننده غلیظ‌تر باشد، انتشار حرارت کمتر است و امکان جوش آوردن بیشتر می‌شود.
۳. غلظت مایع خنک کننده موجود در مخزن را هر شش ماه یکبار کنترل کنید. هر یک سال یکبار مایع خنک کننده را تعویض کنید. پس از گذشت تاریخ انقضا یا پس از تشخیص کثیفی مایع خنک کننده، آن را تعویض کنید. هنگام تعویض، مایع خنک کننده باید کاملاً تخلیه شود و باید مخزن آب و سیستم خنک کننده کاملاً تمیز شود. فقط از ضدیخ تأیید شده توسط "شرکت آراین دیزل پایا" استفاده کنید تا به سیستم خنک کننده خودرو آسیبی نرسد. اگر متوجه شدید که از مقدار مایع خنک کننده کاسته شده است، مایع خنک کننده را با نسبت مناسب اضافه کنید، و فقط آب اضافه نکنید. آب موجود در مایع خنک کننده باید مطابق با

مشخصات تعیین شده باشد و باید از

آب لوله کشی استفاده نشود. اگر کیفیت آب مناسب نیست، باید به دنبال منبع آب مناسب بگردید.

۴. قبل از اولین بار پُر کردن مایع خنک کننده در یک خودروی نو یا پُر کردن پس از تخلیه کامل مایع خنک کننده، داخل سیستم را دست کم سه بار با آب تمیز بشویید.

۵. اگر به واسطه انجام تعمیرات لازم باشد مایع خنک کننده را تخلیه کنید، مایع خنک کننده را درون یک ظرف تمیز جمع آوری کرده و تصفیه کنید و آن را مخلوط کرده و دوباره استفاده کنید.

توجه:

از سریز آب معمولی یا آب چاه به سیستم خنک کاری خودداری نمایید.

احتیاط

هنگام مخلوط کردن مجدد مایع خنک کننده، از مایع خنک کننده با همان علامت تجاری و کیفیت قبلی استفاده کنید. مخلوط کردن مایع خنک کننده با علائم تجاری مختلف، ممنوع است.

جهت اطلاع از نوع مایع خنک کننده مصرفی به جدول سرویس و نگهداری در انتها همین دفترچه مراجعه نمایید.

① هشدار

- بازکردن درب مخزن انبساط در هنگام کارکرد و گرم بودن موتور خودرو ممنوع است.
- هنگام باز کردن مخزن انبساط مایع خنک کننده، خطر سوختگی وجود دارد زیرا ممکن است مایع خنک کننده داغ بوده و به بیرون بپاشد. مایع خنک کننده درون مخزن انبساط در طول کارکردن موتور تحت فشار می‌باشد.
- چرخاندن سریع درب مخزن باعث پاشیدن مایع خنک کننده به بیرون می‌شود، حتی اگر موتور و سیستم خنک کننده در حالت سرد باشند.
- از دستکش و عینک استفاده کنید.
- مخزن انبساط را فقط هنگامی باز کنید که دمای مایع خنک کننده کمتر از ۲۵ درجه سانتی‌گراد باشد.



ⓘ هشدار

- مایع خنک کننده حاوی گلیکول بوده و سمی است و نباید خورده شود. در صورت نوشیدن اتفاقی مایع خنک کننده، فوراً به پزشک مراجعه کنید.
 - مایع خنک کننده نباید با پوست، چشم، و لباس تماس پیدا کند.
 - در صورت تماس اتفاقی، فوراً محل تماس را با آب فراوان بشویید، پوست را با آب و صابون تمیز کنید، و فوراً لباس خود را تعویض نمایید.
- اگر مقدار مایع خنک کننده موجود در مخزن خیلی کم است، موتور را روشن نکنید، زیرا ممکن است موتور خراب شود.



✔ مخزن انبساط مایع خنک کننده

اگر مقدار مایع خنک کننده در مخزن انبساط ضدیخ خیلی کم باشد، صفحه کیلومتر خودرو یک پنجره شرح ایراد زردرنگ یا قرمزرنج به همراه هشدار مربوطه را نشان می‌دهد. مقدار مایع خنک کننده را فقط هنگامی می‌توان بازدید کرد که دمای مایع خنک کننده بین 45°C - 50°C باشد.

✔ روش اضافه کردن مایع خنک کننده

۱. خودرو را روی یک سطح صاف پارک کنید.
 ۲. ترمزدستی را بکشید.
 ۳. موتور را خاموش کنید.
 ۴. سوئیچ را به طور کامل ببندید.
 ۵. جلو پنجره را باز کنید.
 ۶. پس از این که دمای مایع خنک کننده به کمتر از 25 درجه سانتی گراد رسید، درب را به آرامی به سمت چپ بچرخانید تا فشار هوا تخلیه گردد.
 ۷. سپس درب را به طور کامل بچرخانید تا باز شود و سطح مایع خنک کننده را بازدید کنید.
 ۸. مقداری مایع خنک کننده اضافه کنید تا سطح مایع خنک کننده به بخش MAX مشخص شده روی مخزن برسد. به ترکیب و کیفیت مایع خنک کننده توجه داشته باشید.
 ۹. درب را محکم سرجای خود ببندید.
 ۱۰. موتور را روشن کرده و مدتی با سرعت‌های مختلف حرکت کنید.
- توقف کرده و موتور را خاموش کنید و سطح مایع خنک کننده را مجدداً مطابق مراحل اشاره شده بازدید نمایید.



✓ فن خنک کننده

اگر دمای مایع خنک کننده موتور بالا باشد یا سیستم کولر روشن باشد، فن خنک کننده به طور اتوماتیک کار می‌کند. در صورتیکه مایع خنک کننده درون مخزن انبساط به جوش آمده باشد، توصیه می‌شود، سایر عملکردها را متوقف کرده تا مایع خنک کننده خنک شود.

✓ فیلتر هوا

سرویس و نگهداری فیلتر هوا

اگر چراغ هشدار  روشن شود، بدین معنی است که فیلتر هوا باید بازدید شده و در صورت نیاز تعویض گردد.

احتیاط

فیلتر هوا باید مطابق چک لیست سرویس‌های ادواری که در انتهای این دفترچه آورده شده است تعویض شود حتی اگر هشدار داده نشده باشد. از فیلتر استاندارد شرکت آراین دیزل پایا استفاده کنید، در غیر این صورت ممکن است عمل فیلتر کردن به خوبی انجام نشود و موتور و توربو شارژر آسیب ببیند. تعویض فیلتر هوا در زمان بررسی فیلتر هوا، چنانچه فیلتر کثیف شده است آن را تمیز کنید. فیلتر هوا را به طور دوره‌ای تعویض نمایید. در صورت رانندگی در مناطق گرد و غبار یا ماسه‌ای، تعویض فیلتر باید زودتر از زمان توصیه شده انجام شود.

ⓘ هشدار

با خودروی بدون فیلتر هوا رانندگی نکنید در غیر اینصورت موتور آسیب می‌بیند. هنگام تمیز کردن و تعویض فیلتر دقت کنید که گرد و غبار وارد لوله ورودی هوا نشود، در غیر اینصورت موتور صدمه خواهد دید. از قطعات اصلی عرضه شده توسط آراین دیزل پایا استفاده کنید. در صورت استفاده از قطعات متفرقه و نامناسب امکان تصفیه گردوغبار نیست و باعث ساییدگی و صدمه جدی موتور و سیستم کاهش گازهای آلاینده آگزوز خواهد شد. استفاده از فیلتر هوای آلوده تأثیر مستقیمی بر روی مقدار هوای ورودی به محفظه موتور خواهد داشت و باعث عملکرد غیرعادی موتور، افزایش فرسایش و تأثیر روی عمر مفید آن خواهد داشت.





✓ خارج کردن و نصب فیلتر درآوردن فیلتر

۱. بیج خروسکی فیلتر هوا را باز نمایید.



۲. درب فیلتر هوا را خارج نموده و حالا می‌توانید فیلتر اولیه هوا را خارج کنید.



۳. سپس فیلتر داخلی را خارج نمایید.

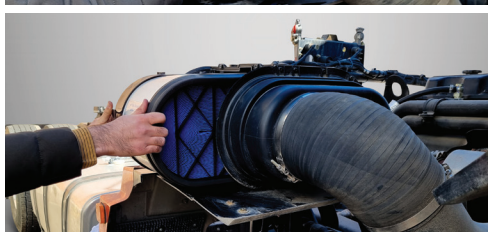

۴. پس از خارج کردن فیلترها محفظه داخلی فیلتر را با یک پارچه خشک و تمیز ،
نظافت نمایید.

۵. نوک اردکی زیر محفظه فیلتر را جهت تخلیه ناخالصی های موجود در محفظه
فیلتر را هر هفته فشار دهید.

✓ نصب فیلتر هوای موتور

برای نصب فیلتر، مراحل معکوس خارج کردن فیلتر را انجام دهید. هنگام نصب فیلتر جدید باید فیلتر را در محل درست خود قرار دهید. هنگام قرار دادن فیلتر در محل خود، پیش از جا زدن درپوش فیلتر، قطعه فیلتر را به سمت جلو هل دهید تا در محل خود ثابت شود.

✓ تمیزکردن فیلتر هوای موتور

در حالی که فیلتر را با دست می‌چرخانید، گرد و غبار آن را با هوای فشرده ۵ بار تمیز کنید.



احتیاط

- هوای فشرده را از سمت داخل به خارج بگیریید تا گرد و غبار روی سطح داخلی فیلتر جمع نشود.
- برای تمیزکاری فیلتر، هرگز به فیلتر ضربه نزنید، زیرا فیلتر تغییر شکل داده و خراب می‌شود.
- اگر آب به داخل محفظه فیلتر وارد شده باشد، از آن استفاده نکنید. (فیلتر را تعویض نمایید).

✓ فیلتر هوا

پس از درآوردن فیلتر، گرد و غبار روی محفظه فیلتر، کیسه غبار، و واشر محل نصب فیلتر را با یک پارچه مرطوب تمیز کنید.

✓ سرویس و نگهداری فیلتر روغن

تعویض فیلتر روغن

۱. هنگام تعویض روغن موتور، تعویض فیلتر روغن نیز الزامی می‌باشد.
۲. فیلتر استفاده شده را دور بیندازید و یک فیلتر جدید نصب کنید.

احتیاط

از فیلتر روغن اصلی معرفی شده توسط شرکت آراین دیزل پایا استفاده کنید.

✓ نصب فیلتر روغن

۱. از آچار مخصوص فیلتر برای باز کردن فیلتر روغن استفاده کنید.
۲. از فیلتر روغن نباید مجدداً استفاده کنید.
۳. از فیلتر اصلی استفاده کنید.
۴. پس از تعویض روغن و اطمینان از مقدار سطح روغن، موتور را روشن نمایید تا روغن وارد فیلتر شود.
۵. موتور را خاموش کرده و ۵ دقیقه صبر کنید تا روغن به محفظه کارتل برگردد. سطح روغن را با گیج اندازه‌گیری کرده و در صورت لزوم، روغن اضافه کنید.

ⓘ هشدار



در هنگام نصب فیلتر از وجود واشر آب‌بندی آن اطمینان حاصل نمایید.

✓ سرویس و نگهداری سیستم سوخت رسانی
تعویض فیلتر آبگیرسوخت



۱. فیلتر را از سنسور آب در سوخت جدا کنید (اگر فیلتر می‌تواند سوخت را گرم کند، باید از کلید سنسور گرمکن جدا شود). در صورتی که هیچ کلیدی در این دستگاه وجود نداشته باشد، آن را از رابط سنسور آب در سوخت و رابط گرمکن سوخت جدا کنید.
۲. مخزن فیلتر را بچرخانید تا بیرون بیاید.
۳. از مخزن فیلتر جدید توصیه‌شده توسط سازنده استفاده کنید. کمی سوخت یا روغن روی واشر آب‌بندی مخزن فیلتر بریزید و آن را روی فیلتراندکی بچرخانید.
۴. سنسور آب در سوخت را از فیلتر جدا کنید. (اگر فیلتر می‌تواند سوخت را گرم کند، باید از کلید سنسور گرمکن جدا شود) در فیلتر را از سوکت سنسور آب در سوخت و سوکت گرمکن سوخت جدا کنید.
۵. سر پیچ هواگیری فیلتر را شل کنید، پمپ را فشار دهید تا این که سوخت بیرون بیاید. سپس سرپیچ را سفت کنید. در صورت نیاز به تعمیر فیلتر، موتور را خاموش کنید.

ⓘ هشدار



برای درآوردن و نصب فیلتر از ابزار مخصوص استفاده کنید.

✓ سرویس و نگهداری فیلتر آبگیر سوخت

فیلتر با پمپ دستی بالای فیلتر آبگیر سوخت، کاسه آبگیر سوخت و سنسور آب در سوخت ارتباط دارد. از دستورالعمل زیر برای نگهداری فیلتر استفاده کنید.

برای نگهداری فیلتر به دستورات زیر توجه کنید:

۱. سرپیچ هواگیری فیلتر را شل کنید، پمپ را فشار دهید تا این که سوخت بیرون بیاید. سپس سرپیچ را سفت کنید. در صورت نیاز به تعمیر فیلتر، موتور را خاموش کنید.
۲. برای فیلتر دارای هشدار آب در سوخت، یک آشکارساز برقی در دستگاه تشخیص آب در سوخت وجود دارد.
۳. هنگام تعویض روغن موتور و فیلتر، فیلتر آبگیر سوخت را نیز تعویض کنید.
۴. هنگامی که هشدار آب در سوخت صادر شود، کاسه آبگیر سوخت را تخلیه کنید. برای این کار، شیر تخلیه را باز کنید، پمپ را فشار دهید تا آب بیرون بیاید، سپس شیر را سفت کنید.
۵. در صورت وجود مشکل در روشن شدن موتور، پیچ هواگیری فیلتر آبگیر سوخت را بازدید کنید. پیچ شیر تخلیه، کاسه آبگیر، و اتصال لوله سوخت را باز کنید. ببینید آیا لوله سوخت فشرده یا خم شده است که باعث قطع جریان سوخت شده است.



ⓘ هشدار

مایع آلوده را در محیط زیست تخلیه نکنید.



✓ هواگیری سیستم سوخت رسانی

- هوای سیستم سوخت را از طریق پمپ دستی روی فیلتر آبگیر سوخت تخلیه کنید.
۱. شیر هواگیری را شل کنید. پمپ دستی روی فیلتر سوخت را فشار دهید تا محفظه فیلتر کاملاً از سوخت پُر شود و سوخت از شیر تخلیه خارج شود. اکنون شیر هواگیری را سفت کنید.
 ۲. موتور را روشن کنید و اجازه دهید تا یک دقیقه کار کند و هوا از سیستم سوخت رسانی خارج شود.

✓ تخلیه فیلتر آبگیر سوخت

- A. یک ظرف مناسب زیر پیچ تخلیه قرار دهید.
- B. شیر تخلیه را در جهت عقربه‌های ساعت بچرخانید تا شل شود.
- C. پمپ دستی را فشار دهید تا مخلوط آب-روغن جمع شود.
- D. شیر تخلیه را خلاف عقربه‌های ساعت بچرخانید تا سفت شود.

✓ تخلیه مواد خارجی از مخزن سوخت

- سرپیچ تخلیه کف مخزن سوخت را باز کنید تا آب و رسوبات تخلیه شود. برای تخلیه مواد خارجی از مخزن سوخت، به شکل زیر نگاه کنید.



✓ سوخت‌گیری مجدد

۱. از گازوئیل مطابق با استاندارد آلاینده‌گی خودرو استفاده کنید. (یورو ۵)
۲. در زمستان مواد افزودنی به سوخت اضافه نکنید زیرا باعث کاهش رقیق بودن سوخت در هوای سرد می‌شود.
۳. قبل از سوخت‌گیری، موتور و بخاری درجا را خاموش کنید.
۴. مقدار آب در فیلتر آب‌گیر سوخت در کاسه آب‌گیر را بازدید کرده و در صورت لزوم، کاسه آب‌گیر را تخلیه کنید.
۵. در فصول سرد سال در صورت بروز ایراد بر اثر وجود رسوبات روغنی درون سوخت، کل سیستم سوخت رسانی را با استفاده از کلید گرم کن تعبیه شده در قسمت بالای کابین سیستم انتقال سوخت را گرم نموده تا مشکل برطرف شود.

ⓘ هشدار

- در خودرویی که با گازوئیل کار می‌کند، نفت و یا بنزین نریزید.
- گازوئیل را با بنزین مخلوط نکنید، زیرا باعث آسیب دیدن سیستم سوخت رسانی و موتور شده و باعث آتش گرفتن خودرو می‌گردد.

✓ تخلیه هوای لوله‌های سیستم سوخت‌رسانی

- هنگام تعویض فیلتر سوخت یا هنگامی که مخزن سوخت تخلیه شود، هوا وارد سیستم سوخت رسانی می‌گردد. در صورت وجود هوا، جریان سوخت به سمت موتور مسدود شده و در این صورت، باید هواگیری سیستم سوخت رسانی مطابق مراحل ذیل انجام شود.
۱. پیچ هواگیری فیلتر آب‌گیر سوخت را با آچار شل کنید و کنترل کنید که پمپ تخلیه می‌تواند سوخت را پمپ کند و سوخت از پیچ هواگیری خارج شود پمپ کردن را تا زمان خروج کامل حباب‌های موجود در سوخت ادامه دهید.
 ۲. پس از عدم مشاهده حباب‌های هوا و یکنواخت شدن جریان سوخت، پیچ هواگیری را سفت کنید.



✓ سرویس و نگهداری سیستم کنترل آلاینده‌گی سرویس و نگهداری

۱. کریستال شدن ادبلو باعث گرفتگی نازل می‌گردد. برای رفع گرفتگی ناشی از کریستال شدن ادبلو، توصیه می‌شود از جرم‌گیر برای از بین بردن کریستال روی نازل سیستم SCR استفاده کنید.
۲. در صورت کاهش سطح مایع ادبلو و روشن شدن نشانگر هشدار آن بر روی صفحه نمایشگر موجب کاهش توان موتور شده و در صورت استمرار رانندگی با این شرایط موجب آسیب دیدن سیستم SCR و موتور می‌شود.
۳. نازل ادبلو باید با مایع ادبلو خنک شود و وقتی سطح ادبلو کم باشد، خنک کاری نازل به درستی انجام نشده و موجب آسیب دیدن نازل ادبلو می‌گردد.

✓ سرویس و نگهداری صافی پمپ AdBlue

این صافی مطابق با استاندارد شرکت Cummins است. وقتی خودرو ۱۰۰,۰۰۰km طی کرده باشد، صافی پمپ ادبلو باید تعویض شود. صافی پمپ را طبق شکل باز کرده و با یک صافی جدید استاندارد تعویض کنید. سپس درپوش صافی را سفت کنید. صافی پمپ در حالتی باید تعویض شود که موتور خاموش باشد.

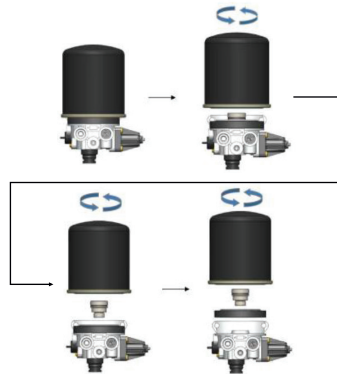

✓ بازدید عملکرد فیلتر خشک‌کن باد

وظیفه فیلتر خشک‌کن باد جمع‌آوری رطوبت موجود در سیستم باد می‌باشد و این سیستم اجازه گردش رطوبت در سیستم را نمی‌دهد. راننده خودرو باید نسبت به بازدید فیلتر خشک‌کن باد اقدام نماید و از عملکرد صحیح آن مطمئن گردد. در خصوص تعویض فیلتر خشک‌کن باد باید به نمایندگی‌های مجاز آراین دیزل پایا و یا اطلاعات تکمیلی خودرو که در سایت آراین دیزل پایا موجود می‌باشد مراجعه نمایید.

✓ اضافه کردن روغن فرمان
روغن فرمان همان روغن گیربکس ATF-III است.

- خودرو را روی یک سطح صاف پارک کنید.
- ترمزدستی را بکشید.
- کابین را باز نمایید.
- سطح روغن در مخزن روغن فرمان را بازدید کنید. اگر سطح روغن کمتر از علامت حداقل است، باید روغن اضافه کنید.
- درب مخزن روغن فرمان را باز کنید.
- تا جایی روغن بریزید که سطح آن بین علامت حداقل و حداکثر قرار گیرد.
- درب مخزن روغن فرمان را ببندید.
- کابین خودرو را به حالت اولیه برگردانید.

✓ مایع شیشه‌شوی

درپوش مخزن مایع شیشه‌شوی را باز کرده و مایع شیشه‌شوی اضافه کنید. پس از اضافه کردن مایع شیشه‌شوی، باید سطح مایع شیشه‌شوی تا بالاتر از نصف مخزن پر شود. در هوای سرد از پرکردن مخزن شیشه‌شوی تا سه چهارم و بالاتر از آن خودداری کنید. زیرا در دمای پایین، حجم مایع شیشه‌شوی افزایش می‌یابد. در صورت نداشتن فضای کافی به علت پر بودن بیش از حد مخزن، به مخزن مایع شیشه‌شوی آسیب می‌رسد.

ⓘ هشدار

از پاشش مایع شیشه‌شوی هر بار بیش از ۱۵ ثانیه استفاده نکنید، زمانی که مخزن مایع شیشه‌شوی خالی است، هرگز از شیشه‌شوی استفاده نکنید.



ⓘ هشدار

از مایع خنک‌کننده رادیاتور یا ضدیخ برای مایع شیشه‌شوی استفاده نکنید. استفاده از مایع خنک‌کننده رادیاتور به عنوان شیشه‌شوی باعث کاهش دید شیشه جلو می‌شود که به از دست رفتن کنترل خودرو منجر می‌شود. این کار همچنین به رنگ خودرو آسیب می‌زند. مراقب باشید که مایع شیشه‌شوی توسط کسی خورده نشود، زیرا ممکن است باعث آسیب جسمی جدی یا حتی مرگ فرد شود.



✓ تسمه موتور

تسمه موتور را کنترل کرده و مطمئن شوید لبه‌های تسمه دچار ترک و پوسیدگی نشده باشند. اگر موردی مشاهده شد بلافاصله جهت رفع ایراد به نمایندگی مجاز شرکت آراین دیزل پایا مراجعه نمایید.

✓ تیغه برف پاک کن بررسی تیغه برف پاک کن

شرایط عملکردی و شرایط سایش تیغه‌های برف‌پاک‌کن را به طور مکرر بررسی نمایید. اگر تیغه‌های برف‌پاک‌کن هنگام حرکت صدا می‌دهند، علت آن ممکن است دلایل زیر باشد:

۱. اگر برای شستشوی خودرو به کارواش اتوماتیک مراجعه می‌کنید، ممکن است باقیمانده واکس روی شیشه مانده باشد. واکس فقط با شوینده مخصوص از بین می‌رود. برای کسب اطلاعات بیشتر با نمایندگی مجاز شرکت آراین دیزل پایا تماس بگیرید.
۲. اگر تیغه برف‌پاک‌کن صدمه دیده و در زمان حرکت برف‌پاک‌کن، صدای سایش ایجاد می‌کند، تیغه را تعویض نمایید.
۳. زاویه قرارگیری تیغه برف‌پاک‌کن ممکن است اشتباه باشد، برای کنترل و تنظیم آن به نمایندگی‌های مجاز شرکت آراین دیزل پایا مراجعه نمایید.

! هشدار

تیغه‌های برف پاک کن تأثیر بسزایی در دید مقابل شما دارند، آنها را در وضعیت مناسب نگهداری کنید. در فصل زمستان، قبل از روشن کردن برف‌پاک‌کن کنترل کنید که تیغه‌ها به شیشه یخ نزده و نچسبیده باشد، فقط در صورتی که امکان حرکت آزادانه تیغه‌ها وجود دارد، برف‌پاک‌کن را روشن کنید.



ⓘ هشدار

زمانی که سطح شیشه جلو خشک می‌باشد، از برف‌پاک‌کن استفاده نکنید، در غیر اینصورت سطح شیشه خراشیده شده و تیغه‌های برف‌پاک‌کن زودتر از موعد پوسیده می‌شوند. شیشه جلو نباید با مواد پوششی ضد آب تعمیر شود. زیرا در شرایطی که محدوده دید نامناسب است مانند بارش باران، تاریکی هوا یا در زمان غروب آفتاب ممکن است تابش خیره کننده شدید آفتاب باعث بروز تصادف شود، در این شرایط ممکن است با حرکت برف‌پاک‌کن تیغه‌های برف‌پاک‌کن هم صدای نامناسبی ایجاد کنند. تیغه‌های برف‌پاک‌کن خودرو را به طور لطفا دوره‌ای بررسی کنید یا تیغه‌های صدمه دیده برف‌پاک‌کن بلافاصله تعویض شود (توصیه می‌شود از تیغه برف‌پاک‌کن اصلی عرضه شده توسط شرکت آیرین دیزل پایا استفاده نمایید).



✔ کنترل و تعویض لاستیک‌ها

همزمان با شستشوی مرتب خودرو مجموعه رینگ و چرخ را نیز شستشو دهید تا از تشکیل ذرات ساینده ریز، آلودگی یا ذرات نمک روی آنها جلوگیری شود. زنگ زدگی سخت روی ترمز، را با استفاده از مواد برطرف کننده گردوغبار صنعتی تمیز کنید. قبل از رفع آلودگی و زنگ زدگی، در صورت صدمه دیدگی لایه محافظ رنگ آن را تعمیر نمایید. در جاده‌های پوشیده از برف و یخ از لاستیک یخ شکن استفاده نمایید. در صورت استفاده از لاستیک یخ شکن نیاز است از لاستیک‌هایی با اندازه و الگوی آج مشابه در هر چهارچرخ استفاده نمایید. هنگام نصب باید هر چهار لاستیک یخ شکن نصب شود تا از پایداری خودرو اطمینان حاصل شود. اگر بیش از ۵۰ درصد لاستیک یخ شکن ساییده شده است، دیگر از آن استفاده نکنید. در صورتی که لاستیک یخ شکن با مشخصات مطرح شده همخوانی ندارد از آن استفاده نکنید. عمر عملکردی لاستیک بستگی به چند عامل مانند فشار باد لاستیک، شیوه رانندگی و بالانس بودن چرخ‌ها دارد.

ⓘ هشدار

هنگام تمیز کردن چرخ‌ها، لطفا وجود رطوبت، یخ و ذرات نمک تمیز کنید، در غیر اینصورت بر عملکرد ترمزها تاثیر خواهد داشت! قوانین مربوط به استفاده از تایر یخ شکن (مانند سرعت رانندگی، شرایط اضطراری استفاده از تایر یخ شکن و نوع آن) در جاهای مختلف متفاوت خواهد بود. بنابراین مطابق با قوانین محلی از تایر یخ شکن استفاده نمایید تایرهای ساییده شده ممکن است سبب تصادف شوند. اگر تایرها دارای سایش جدی یا صدمه دیدگی باشند الزم است آنها را به موقع تعویض نمایید.



✓ فشار باد لاستیک

فشار باد لاستیک حداقل ماهی یک بار و قبل از سفرهای طولانی بایستی چک شود. از بررسی فشار باد لاستیک چرخ زاپاس غافل نشوید. فشار باد لاستیک چرخ زاپاس باید حداکثر فشار باد مشخص شده در خودرو باشد. در زمان کنترل فشار باد لاستیک، باید لاستیک‌ها سرد باشند. اگر در اثر افزایش دمای لاستیک فشار باد نیز بیشتر شده است، فشار باد لاستیک را کاهش ندهید. اگر بار زیادی توسط خودرو حمل می‌شود، فشار باد لاستیک‌ها باید مطابق با آن تنظیم گردد.

✓ پیش‌گیری‌های مربوط به فشار باد لاستیک

بررسی دوره‌ای فشار باد لاستیک

با افزایش مسافت رانندگی، فشار باد لاستیک نیز کمی تغییر می‌کند. اگر فشار باد لاستیک بیش از حد زیاد باشد، باعث کاهش سطح تماس بین چرخ و سطح جاده می‌شود. در نتیجه فاصله ترمزگیری افزایش پیدا خواهد کرد که ایمنی رانندگی را به خطر می‌اندازد. چنانچه فشار باد لاستیک کمتر از حد مجاز باشد، رانندگی با سرعت بالا یا در مسیرهای طولانی باعث پاره شدن یا حتی پنجر شدن لاستیک خواهد شد.

بررسی فشار باد لاستیک در فصل‌های مختلف

بررسی فشار باد لاستیک در فصل‌های مختلف به طور کلی، رانندگی مداوم و با سرعت بالا در فصل گرم سال باعث افزایش فشار داخلی لاستیک‌ها در فصل می‌شود، توصیه می‌شود فشار باد لاستیک تابستان را تا حد مجاز کاهش دهید. اما در فصل پاییز و زمستان فشار باد لاستیک را تا حد مجاز افزایش دهید تا مصرف سوخت کاهش پیدا کند.

فشار باد لاستیک در چرخ زاپاس

از آنجایی که چرخ زاپاس به طور مداوم در خودرو استفاده نمی‌شود، فشار باد لاستیک چرخ زاپاس را می‌توانید تا حد مجاز افزایش دهید تا در صورت استفاده از چرخ زاپاس در شرایط اضطراری، از کاهش فشار باد لاستیک جلوگیری شود.

کنترل و تعویض لاستیک

الگوی آج لاستیک نو از نظر ساختاری و شکل الگوی آن با توجه به نوع لاستیک و شرکت تولیدی آن متفاوت خواهد بود. لاستیک را از نظر صدمه دیدگی (مانند پنچری، بریدگی، ساییدگی و برآمدگی سطح لاستیک) به طور مرتب بررسی کنید و در صورت فرو رفتن اجسام خارجی در آج لاستیک آن را خارج نمایید. برای جلوگیری از صدمه دیدن لاستیک و رینگ، سعی کنید از رانندگی در جاده‌های پر دست انداز خودداری نمایید یا آهسته حرکت کنید. گاهی اوقات صدمه وارد شده به لاستیک و رینگ قابل مشاهده نیست. در صورت احساس لرزش چرخ و انحراف خودرو به یک طرف ممکن است لاستیک صدمه دیده باشد. در صورتی که فکر می‌کنید لاستیک صدمه دیده است، بلافاصله سرعت را کم کرده و لاستیک را از نظر (برآمدگی سطح لاستیک و ترک خوردگی) بررسی نمایید.

در صورتی که صدمه دیدگی لاستیک قابل مشاهده نباشد، برای بررسی خودرو سرعت را کم کرده و خودرو را تا نزدیکترین نمایندگی مجاز شرکت آراین دیزل پایا برانید. الگوی آج لاستیک بستگی به جهت رانندگی دارد (فلش جهت رانندگی در یک سمت لاستیک حک شده است)، قبل از رانندگی جهت حرکت چرخ‌ها را مورد توجه قرار دهید. با این کار خودرو در جاده آب گرفته با بهترین عملکرد خود حرکت می‌کند و سطح چسبندگی جاده با چرخ، کاهش سر و صدا و همچنین کاهش ساییدگی چرخ‌ها نیز تضمین می‌شود.

ⓘ هشدار

در صورتی که آب باتری روی پوست یا لباس شما بریزد، محل را با آب و صابون یا خنثی‌کننده اسید بشویید و سپس با آب فراوان بشویید.



دستورات حفاظت از محیط زیست

باتری حاوی مواد مضر است. مخلوط کردن باتری با زباله‌های خانگی غیر قانونی است. باتری باید به صورت جداگانه معدوم شود. باتری ضایعاتی را طبق مقررات حفاظت از محیط زیست معدوم کنید. باتری ضایعاتی باید به مرکز بازیافت تحویل داده شود.

درب جعبه باتری

برای بازکردن درب جعبه باتری قلاب لاستیکی ۲ را بلند کنید تا قلاب از شیار درب جعبه باتری خارج شود.

درب ۱ را قدری به صورت افقی به بیرون بکشید تا بیرون بیاید.

برای نصب مجدد درب جعبه باتری درب ۱ را به صورت افقی فشار دهید. قلاب ۲ را بکشید و در شیار خود قرار دهید



ⓘ هشدار

در صورت تماس قطب مثبت باتری با اجزای خودرو باعث اتصال کوتاه می شود که ممکن است مخلوط گاز قابل اشتعال را مشتعل کرده و منجر به آسیب دیدگی شخص شود.

- از قرار دادن اجسام فلزی یا ابزار فلزی روی باتری خودداری کنید.
- هنگام قطع اتصال باتری، ابتدا قطب منفی و سپس قطب مثبت را جدا کنید.
- هنگام وصل باتری، ابتدا قطب مثبت و سپس قطب منفی را متصل کنید.
- وقتی موتور روشن است، اتصالات باتری را جدا نکنید.



هنگام نگهداری باتری به نکات ایمنی توجه داشته باشید. قبل از قطع و وصل باتری:

- کلید هوشمند را از مغزی سوئیچ خارج کنید.
- کلیه لوازم برقی را خاموش کنید.

✓ نصب و باز نمودن باتری
مهم! به نکات ایمنی توجه کنید!

! هشدار

- از آنجا که باتری سنگین است، اگر باتری هنگام نصب یا باز نمودن رها شود، باعث آسیب دیدن شما یا افراد دیگر خواهد شد.
- هنگام باز نمودن باتری، بهتر است دو نفر با همدیگر باتری را را درآورید.

! هشدار

- هنگام بستن باتری، میله بستن باتری را با نیروی $12 \text{ N.m} \sim 4 \text{ N.m}$ ببندید. میله را بیش از اندازه سفت نکنید زیرا ممکن است مهره جوش داده شده در زیر باتری بشکند. هنگام نگهداری باتری به نکات ایمنی توجه داشته باشید.



✓ مراحل نصب و باز نمودن باتری
درآوردن باتری

۱. درب جعبه باتری را باز کنید.
۲. ابتدا کابل منفی و سپس کابل مثبت را باز کنید.
۳. کابل اتصال قطب مثبت و منفی را باز کنید.
۴. چهار عدد پیچ نصب صفحه نگهدارنده میانی را به ترتیب با آچار بکس باز کنید.
(برای پیدا کردن محل پیچ‌های صفحه نگهدارنده میانی، به شکل نصب شده نگاه کنید.)
۵. چهار عدد میله نگهدارنده صفحه نگهدارنده بالایی را به ترتیب خارج کنید.

۶. صفحات نگهدارنده میانی و بالایی را به صورت افقی فشار داده و خارج کنید.
۷. چهار عدد میله نگهدارنده صفحه نگهدارنده پایینی را به ترتیب خارج کنید.
۸. صفحات نگهدارنده باتری را خارج کنید.
۹. باتری را درآورید.

✓ نصب باتری

۱. صفحه نگهدارنده پایینی را در کف جعبه باتری قرار دهید.
۲. صفحه نگهدارنده بالایی باتری را سر جای خود قرار دهید.
۳. چهار میله صفحه نگهدارنده پایینی را ببندید.
۴. صفحه میانی را سر جای خود قرار داده و چهار عدد پیچ آن را با آچار بکس سفت کنید (برای پیدا کردن محل پیچ‌های صفحه نگهدارنده میانی، به شکل نصب شده نگاه کنید).
۵. صفحه نگهدارنده بالایی را سر جای خود قرار داده و چهار عدد پیچ آن را سفت کنید.
۶. کابل اتصال قطب مثبت و منفی را نصب کنید.
۷. ابتدا کابل مثبت و سپس کابل منفی را متصل کنید.
۸. درب جعبه باتری را ببندید.

✓ تعمیر و نگهداری

آزمایش آب باتری

ⓘ هشدار

- برای تعمیر و نگهداری باتری‌های آبی- اسیدی، مقداری آب مقطر یا آب باتری اضافه کنید.
- برای پُر کردن باتری، از کیف فلزی استفاده نکنید زیرا باعث اتصال کوتاه و خراب شدن باتری می‌گردد.
- مقدار آب باتری موجود در باتری را به صورت دوره‌ای بازدید کنید.



نکته:

در صورت نصب باتری‌های خشک (اتمی) نیازی به تعمیر و نگهداری وجود ندارد.

✓ شارژ باتری

احتیاط

- از دستگاه شارژ معتبر برای شارژ باتری استفاده کنید. ولتاژ شارژر باید درست باشد. یک باتری نو را با روش سریع شارژ نکنید، زیرا ممکن است باتری خراب شود.
 - جریان شارژ نباید از ۱۰٪ ظرفیت باتری بیشتر باشد (حداکثر جریان برای شارژ سریع باید ۷۵٪ باشد)؛ در غیر این صورت، باتری خراب می‌شود.
 - وقتی فاصله رانندگی کوتاه بوده یا وقتی خودرو مدت طولانی متوقف بوده است، شرایط شارژ را بررسی کنید.
 - وقتی خودرو برای مدت طولانی مورد استفاده قرار نمی‌گیرد برای حفظ از باتری‌ها از قطع کن خودرو استفاده نمایید.
- با این کار، خودرو در شرایط مناسب قرار می‌گیرد و آماده استارت‌زدن می‌شود. اگر باتری همیشه کامل شارژ شود، عمر باتری افزایش می‌یابد.

✓

مراحل شارژ باتری

۱. درب جعبه باتری را خارج کنید.
۲. ابتدا کابل منفی و سپس کابل مثبت را جدا کنید. کابل‌های مثبت و منفی را هم‌زمان جدا نکنید.
۳. ولتاژ شارژر را روی ۲۴ ولت تنظیم کنید. به دستور کار شارژر باتری مراجعه کنید.
۴. قطب منفی شارژر را به قطب منفی باتری متصل نموده و قطب مثبت شارژر را به قطب مثبت باتری متصل کنید.
۵. دستگاه شارژر را روشن کنید. (به دستورالعمل شارژر باتری مراجعه کنید)
۶. وقتی شارژ باتری کامل شد، شارژر را خاموش کرده و قطب مثبت و منفی شارژر را از باتری جدا کنید.
۷. ابتدا قطب مثبت و سپس قطب منفی را متصل کنید.
۸. درب جعبه باتری را ببندید.

✓ سرویس و نگهداری باتری

ⓘ هشدار



- بست، ترمینال و سطح باتری را تمیز نگه دارید، در غیر این صورت، عمر باتری کوتاه می‌شود.
- از مواد تمیزکننده حاوی مواد قابل اشتعال که باعث خوردگی جعبه باتری می‌شود، استفاده نکنید.
- ورود گرد و غبار به سلول باتری ممکن است باعث تخلیه باتری یا حتی خرابی باتری شود.

برای نگهداری باتری، به نکات زیر توجه داشته باشید:

- بست باتری و سطح باتری را تمیز و خشک نگه دارید.
- روی قسمت پایینی بست باتری گریس بمالید تا در برابر اسید محافظت شود.
- بخش خورده شده باتری را با محلول تمیزکننده مخصوص بشویید.
- هنگام شستن باتری‌های بدون تعمیر و نگهداری (اتمی)، درب باتری را محکم کنید تا آلودگی وارد سلول باتری نشود.
- یک باتری کارکرده را با منبع تغذیه کمتر از ۱۲٫۴ ولت شارژ نکنید.

✓ تعویض باتری

هر باتری را با یک باتری از همان مدل تعویض کنید. در صورتی که مجبور شوید با یک باتری از مدلی دیگر تعویض کنید، برای ارزیابی موضوع به نمایندگی مجاز مراجعه کنید.

✓ قطع کردن برق خودرو

در صورتی که لازم باشد خودرو را بیش از سه هفته خاموش کنید، کابل منفی باتری را باز کنید تا جریان باتری تخلیه نشود و عمر باتری افزایش یابد.

در شرایط زیر باید باتری را مجددا شارژ کنید:

- قبل از روشن کردن یک خودرو که مدتی خاموش بوده.
- خودرویی که بیش از ۳ ماه خاموش بوده است.
- هنگام شارژ مجدد باتری، باید باتری را با شارژر مخصوص شارژ کنید و مقررات تعمیرگاه را رعایت کنید.



✓ جعبه ابزار

جعبه ابزار در کنار کابین (سمت چپ) در کنار درب سمت راننده قرار گرفته است. این جعبه ابزار از بیرون قابل دسترس است.

✓ باز کردن جعبه ابزار

درب سمت چپ خودرو را باز کنید. دستگیره قفل داخلی که در کنار صندلی راننده قرار گرفته است را بکشید تا درب جعبه ابزار باز شود.

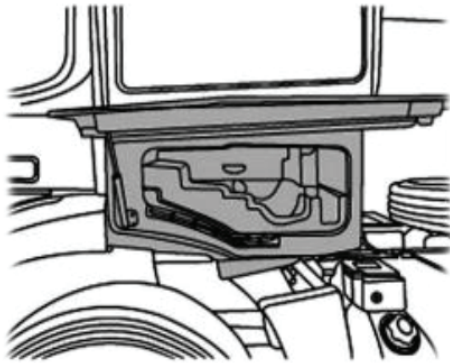

✓ بستن جعبه ابزار

۱. درب جعبه ابزار را به سر جای خود برگردانید.
۲. مجدداً آن را به سمت داخل فشار دهید تا این که صدای قفل شدن آن را برای بار دوم بشنوید. اکنون درب جعبه ابزار بسته شده است.

ابزار و متعلقات موجود در خودرو

ابزارهای ارائه شده با خودرو در داخل جعبه ابزار سمت چپ کابین قرار دارند، شامل:



- | | |
|-----------------------|-------------------|
| ۱. مثلث احتیاط | ۹. دسته جک |
| ۲. انبرقفلی | ۱۰. جک |
| ۳. آچار فرانسه | ۱۱. تایر زاپاس |
| ۴. چراغ سیار | ۱۲. انواع فیوز |
| ۵. کیف ابزار | ۱۳. سیم بکسل |
| ۶. دیلم تایر | ۱۴. مهره چرخ |
| ۷. آچار بکس، آچار آلن | ۱۵. پیچ گوهی چهار |
| ۸. آچار چرخ | |

تجهیزات هشدار خطر چراغ هشدار خطر (فلاشر)



- روی کلید چراغ هشدار خطر (فلاشر)، علامت مثلث مطابق تصویر وجود دارد. حتی اگر سوئیچ خودرو در موقعیت off قرار داشته باشد چراغ هشدار خطر کار میکند. در شرایط زیر از چراغ هشدار خطر (فلاشر) استفاده میشود:
۱. در شرایط اضطراری
 ۲. خودرو خراب شده باشد
 ۳. به دلیل ایراد بوجود آمده، خودرو در شرایط غیر ایمن قرار دارد
 ۴. رانندگی در شرایط آب و هوایی نامناسب مانند بارش باران، برف یا محدوده دید نامناسب
 ۵. پارک خودرو در محل غیرایمن. در صورت روشن کردن چراغ هشدار خطر (فلاشر) تمام چراغ‌های راهنمای خودرو شروع به چشمک زدن می‌کنند و همزمان نشانگرهای گردش به راست و چپ در صفحه کیلومتر نیز چشمک می‌زنند.

توجه
زمانی که موتور خاموش است، از کلید چراغ هشدار خطر به مدت طولانی استفاده نکنید زیرا باعث خالی شدن شارژ باتری می‌شود. زمانی که چراغ هشدار خطر (فلاشر) روشن می‌باشد، با روشن شدن چراغ‌های راهنما، اولویت با ارسال سیگنال تغییر مسیر یا انحراف از مسیر است. با خاموش شدن چراغ‌های راهنما، چراغ هشدار خطر (فلاشر) شروع به چشمک زدن می‌کند.



✔ مثلث هشدار خطر

اگر هنگام حرکت، ایرادی در خودرو بوجود آمد، سرعت خودرو را کم کرده و خودرو را متوقف نمایید، سپس مثلث هشدار را از جعبه ابزار خارج کرده و آن را در فاصله ۱۵۰ متری از پشت خودرو قرار دهید و چراغ هشدار خطر (فلاشر) را روشن نمایید.

ⓘ هشدار

در شرایط اضطراری، راننده برای حفاظت از خودرو بهتر است قبل از پیاده شدن از خودرو جلیقه شبرنگ را بپوشد.



شرایط اضطراری

- 10 خاموش شدن موتور
- 10 فرمان پذیری و بازگشت به مسیر اصلی
- 10 موتور روشن نمی شود
- 10 جوش آوردن موتور
- 10 باتری کمکی
- 10 استارت موتور با استفاده از باتری کمکی
- 10 تاخیر
- 10 مشخصات تاخیر
- 10 تعویض تاخیر
- 10 بکسل کردن خودرو



EMERGENCY

☑ شرایط اضطراری هنگام رانندگی

خاموش شدن موتور در تقاطع‌ها و چهارراه‌ها
اگر خودرو در چهارراه‌ها یا تقاطع‌ها از کار افتاد، دسته دنده را موقعیت دنده خلاص (N) قرار دهید و خودرو را تا مکانی امن انتقال دهید.

خاموش شدن موتور هنگام حرکت

۱. سرعت خودرو را به آرامی کم کرده و مستقیم حرکت کنید. با دقت خودرو را به کنار جاده هدایت کرده و در محلی امن توقف کنید.
۲. چراغ هشدار خطر (فلاشر) را روشن کنید.
۳. مجدداً استارت بزنید، اگر موتور روشن نشد، با نمایندگی مجاز شرکت آراین دیزل پایا تماس بگیرید.

☑ فرمان پذیری و بازگشت به مسیر اصلی

فرمان پذیری در شرایط اضطراری گاهی اوقات فرمان پذیری تأثیر بیشتری از ترمزگیری دارد. بعنوان مثال، زمانی که در جاده سربالایی در حرکت هستید و کامیون، کودک یا وسیله نقلیه دیگری ناگهان در جلوی خودروی شما ظاهر می‌شود، برای اینکه بلافاصله خودرو را متوقف کنید و از برخورد جلوگیری شود، ترمز کنید.
گاهی اوقات به دلیل اینکه فاصله مناسب وجود ندارد، این کار را انجام نمی‌دهید. در این شرایط لازم است برای جلوگیری از برخورد، راه دیگری انتخاب کنید. در چنین شرایط اضطراری با فشار دادن پدال ترمز، خودرو به درستی عمل میکند. اگر احتمال برخورد وجود دارد، بهتر است سرعت خودرو را کم نمایید. برای جلوگیری از برخورد با مانع، اگر فضای کافی وجود دارد، به سمت راست یا چپ تغییر مسیر دهید. لازم است در این شرایط اضطراری تمرکز داشته باشید و تصمیم درست را بگیرید.

☑ انحراف از مسیر و بازگشت به مسیر اصلی

هنگام رانندگی ممکن است چرخ‌های سمت راست از لبه جاده به سمت شانه خاکی جاده منحرف شوند. در صورتی که ارتفاع شانه خاکی جاده کمی پایین‌تر از جاده است، چرخ‌ها را می‌توانید به راحتی به سمت جاده برگردانید. پدال گاز را رها کنید و سپس غربیلک فرمان را بچرخانید و در موقعیتی بدون مانع قرار بگیرید، به طوری که خودرو از لبه جاده عبور کرده و وارد جاده شود. غربیلک فرمان را تا یک چهارم دور بچرخانید تا چرخ‌های جلو راست در لبه جاده قرار بگیرند. سپس غربیلک فرمان را چرخانده و در مسیر مستقیم رو به جلو به حرکت خود ادامه دهید.

✓ موتور روشن نمی‌شود

- موتور کار نمی‌کند یا با دور پایین کار می‌کند.
- ۱. وضعیت اتصال باتری را کنترل کرده و از اتصال صحیح آن اطمینان حاصل کنید.
- ۲. چراغ‌های داخل خودرو را روشن کنید. اگر نور کم است یا در هنگام عملکرد موتور، چراغ‌ها اصلاً روشن نمی‌شوند یعنی شارژ باتری ضعیف است.
- ۳. اتصال استارت را کنترل کنید و از اتصال صحیح آن اطمینان حاصل کنید.
- ۴. روشن کردن موتور خودرو از طریق هل دادن و کشیدن خودرو مجاز نمی‌باشد. برای کسب اطلاعات بیشتر به نمایندگی مجاز شرکت آراین دیزل پایا مراجعه نمایید.



✓ جوش آوردن موتور

- اگر نشانگر دمای موتور، داغ شدن بیش از حد موتور را نشان می‌دهد و حس می‌کنید که از موتور صدای ضربه شنیده می‌شود و قدرت موتور افت پیدا کرده این نشانه جوش آوردن موتور است. در این شرایط به نکات زیر توجه داشته باشید.
۱. برای حفظ ایمنی خود، خودرو را در حاشیه جاده و مکانی امن متوقف نمایید.
 ۲. خودرو را در موقعیت دنده خلاص (N) قرار داده، ترمز دستی را بکشید و در صورت روشن بودن کولر آن را خاموش کنید.
 ۳. در صورتی که مایع خنک‌کننده موتور یا بخارات از زیر درب موتور خارج می‌شوند، موتور را خاموش کنید. صبر کنید تا علائم بالا به کلی برطرف شود، در صورتی که هیچ مایع خنک‌کننده یا بخار آب خارج نمی‌شود، موتور را روشن کرده و فن را کنترل کنید. اگر کار نمی‌کند، موتور را خاموش نمایید.
 ۴. بررسی کنید که تسمه واتر پمپ از جای خود خارج نشده باشد و کشش آن را کنترل کنید. اگر وضعیت عادی بود، نشستی مایع خنک‌کننده موتور از رادیاتور و شلنگ‌ها را کنترل نمایید. (اگر کولر روشن باشد، طبیعی است که مقداری آب جمع شود)
 ۵. اگر تسمه واتر پمپ آسیب دیده یا مایع خنک‌کننده موتور نشستی دارد، بلافاصله موتور را خاموش کرده و به نزدیکترین نمایندگی مجاز شرکت آراین دیزل پایا مراجعه نمایید.
 ۶. در صورتی که عامل جوش آوردن موتور را پیدا نکردید، صبر کنید تا موتور خنک شود. سپس اگر سطح مایع خنک‌کننده موتور کافی نبود، به آرامی درب رادیاتور را باز کرده و به میزان کافی بین خط حداکثر و حداقل آن را پر کنید.
 ۷. موتور را روشن کنید و دمای موتور را بررسی نمایید. اگر موتور دوبار جوش آورد به نزدیکترین نمایندگی مجاز شرکت آراین دیزل پایا مراجعه کنید.

ⓘ هشدار

کم شدن ناگهانی مایع خنک‌کننده به معنای وجود نشستی در سیستم خنک کاری است. در این مواقع با نمایندگی مجاز شرکت آراین دیزل پایا تماس بگیرید.



⊗ باتری کمکی (استارت موتور با استفاده از باتری کمکی)

اگر موتور به دلیل تخلیه شارژ باتری روشن نمی‌شود، می‌توانید با کمک باتری یک خودروی دیگر، موتور را روشن نمایید.

توجه

از روشن کردن موتور خودرو با هل دادن یا کشیدن خودرو خودداری نمایید. در اینصورت ممکن است باعث صدمه دیدن مبدل کاتالیزتی و آسیب بدنی شود. خطر انفجار باتری وجود دارد. ممکن است در اثر تماس با اسید باتری دچار سوختگی شوید و اتصال کوتاه باتری باعث آسیب بدنی یا صدمه دیدن خودرو خواهد شد.

شعله مستقیم و سیگار روشن را از باتری دور نگه دارید، خطر انفجار و آتش سوزی وجود دارد. هنگام استفاده از باتری کمکی، روی باتری خم نشوید. مراقب باشید کابل‌های باتری با همدیگر تماس نداشته باشند. هنگام کار روی باتری از عینک ایمنی استفاده کنید. از تماس اسید باتری با چشم، پوست، لباس یا رنگ بدنه خودرو جلوگیری نمایید. مطمئن شوید که ولتاژ باتری کمکی با باتری خودروی شما یکسان باشد. پس از روشن کردن موتور، کابل‌های باتری کمکی را جدا نمایید.

⊗ آماده سازی‌های قبل از استفاده از باتری کمکی

۱. دسته دنده را در موقعیت دنده خلاص قرار دهید.
۲. ترمز دستی را بالا بکشید.
۳. تمام تجهیزات الکتریکی خودرو را خاموش نمایید.

ⓘ هشدار

قبل از استفاده از باتری کمکی، ابتدا سیستم صوتی را خاموش کنید، در غیر اینصورت سیستم صدمه خواهد دید. موقعیت مناسب کابل باتری کمکی را در نظر بگیرید و مطمئن شوید که کابل باتری کمکی با بخش‌های چرخشی در محفظه موتور تماس نداشته باشد. در غیر اینصورت ممکن است خودرو صدمه دیده و دچار آسیب بدنی شوید.



❖ علامت گذاری رنگی کابل های کمکی

- کابل مثبت معمولا به رنگ قرمز است.
- کابل منفی هم معمولا به رنگ سیاه، قهوه‌ای یا آبی می‌باشد.

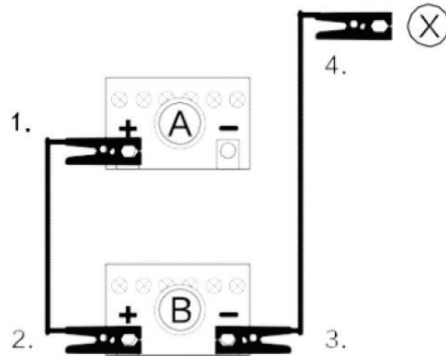

کابل های باتری کمکی باید به ترتیب زیر متصل شوند.

۱. یک سر کابل کمکی (+) را به قطب مثبت (+) باتری خالی (A) متصل نمایید.
 ۲. انتهای دیگر کابل کمکی (+) را به قطب مثبت (+) باتری کمکی (B) متصل نمایید.
 ۳. یک سر کابل (-) را به قطب منفی (-) باتری کمکی B متصل کنید.
 ۴. انتهای دیگر کابل منفی نشان داده شده در شکل با علامت (x) را به بدنه سیلندر موتور یا بخش فلزی که محکم به سیلندر موتور خودرو با باتری خالی وصل شده است متصل کنید و از باتری خالی (A) فاصله بگیرید.
۳. در زمان استفاده از باتری کمکی، موتور خودروی کمکی را روشن کنید.

ⓘ هشدار

هرگز سر دیگر کابل منفی را به کابل منفی (-) باتری خالی (A) متصل نکنید. برای اتصال انتهای دیگر کابل منفی به بدنه سیلندر موتور از بست استفاده نمایید. نقطه اتصال باید دور از باتری باشد. اتصال کابل باتری کمکی به کابل منفی باتری خالی ممکن است قوس الکتریکی ایجاد کرده و باعث انفجار باتری و در نتیجه صدمه دیدن خودرو و آسیب بدنی جدی شود.



لطفا موتور را با توجه به دستورالعمل های ارائه شده در فصل "روشن کردن موتور" روشن نمایید.

اگر موتور پس از ۱۰ ثانیه استارت زدن روشن نشد، ۳۰ ثانیه صبر کرده و مجددا استارت بزنید. پس از روشن شدن موتور، قبل از جدا کردن کابل باتری کمکی، کولر و گرمکن آینه را روشن کنید تا ولتاژ تولید شده هنگام جدا کردن کابل ها کاهش یابد. در این شرایط، چراغ های جلو باید خاموش شود زیرا ولتاژ بالا به هنگام جداسازی ها به لامپ ها آسیب میزند. هنگامی که موتور روشن است، دو کابل را در جهت عکس جدا کنید. در صورتی که استارت با کابل باتری کمکی به طور صحیح صورت نگیرد، خطرناک است. بنابراین برای اجتناب از صدمات و آسیب های دیگر، دستورالعمل های استارت با کابل کمکی را رعایت کنید. در صورت وجود تردید از کارشناس حرفه ای کمک بگیرید یا خودرو را بکسل نمایید تا استارت با باتری کمکی در نمایندگی مجاز شرکت آراین دیزل پایا انجام شود.

✓ روشن کردن خودرو با باتری کمکی
مهم! به نکات ایمنی توجه کنید!

ⓘ هشدار

- هنگام شارژ باتری باید تهویه مکان مناسب باشد، زیرا مخلوط اکسیژن و هیدروژن، خاصیت انفجاری دارد.
- در صورتی که نزدیک باتری کار می‌کنید، از ایجاد آتش، دود، و شعله اجتناب کنید و مواد قابل اشتعال را دور نگه دارید. جرقه باعث انفجار مخلوط اکسیژن و هیدروژن می‌گردد و ممکن است باعث آسیب به خودرو، جراحت یا مرگ شود.
- هنگام روشن کردن موتور، نشت گازهای خروجی از باتری ممکن است به شما آسیب برساند. بنابراین، روی باتری خم نشوید.



برای ایمنی کار با باتری و لوازم برقی به نکات زیر توجه کنید.

احتیاط

- در صورت متصل بودن شارژر گوشی موبایل، قبل از فعال کردن باتری، شارژر را از برق بکشید.
- پس از فعال شدن باتری، فقط لوازم برقی ۲۴ ولت داخلی قابل استفاده هستند.
- برای اتصال باتری کمکی از کابل با قطر استاندارد و گیره استاندارد استفاده کنید.
- در صورت کاهش شدید ولتاژ باتری، اگر کاربر باتری را در حالی شارژر کند که دمای محیط کمتر از ۱۰- درجه سانتی‌گراد باشد، الکترولیت به سادگی یخ می‌زند. در این صورت، ابتدا باید یخ باتری را ذوب کنید، سپس باتری را شارژ کرده و خودرو را روشن کنید.
- ترمینال منفی باتری کمکی را به شاسی متصل نکنید، زیرا ممکن است موتور یا گیربکس آسیب ببیند.
- پس از روشن شدن موتور با استفاده از کابل باتری کمکی، برای جلوگیری از بالا رفتن ولتاژ باتری و حفاظت از کنترل یونیت‌ها، کابل های باتری کمکی را فوراً جدا کنید.

✓ اطلاعات عمومی

به اقدامات ایمنی مربوط به نگهداری باتری توجه داشته باشید. وقتی باتری فعال می‌باشد، برای بازرسی و تعمیر به نمایندگی‌های مجاز آرین دیزل پایا مراجعه کنید.

در صورتی که به خاطر خرابی باتری، نمی‌توانید استارت بزنید، مراحل زیر را دنبال کنید:

۱. درب جعبه باتری را باز نمایید.
۲. ترمینال مثبت باتری کمکی را به قطب مثبت باتری متصل کنید.
۳. ترمینال منفی باتری کمکی را به قطب منفی باتری متصل کنید.
۴. سوئیچ را در وضعیت ON قرار داده و استارت بزنید.
۵. برای جلوگیری از بالا رفتن ولتاژ باتری و حفاظت از کنترل یونیت‌ها، کابل‌های باتری کمکی را فوراً جدا کنید.
۶. پس از روشن شدن موتور، اجازه دهید اندکی درجا کار کند.

برای جدا کردن باتری کمکی مطابق مراحل ذیل اقدام نمایید:

- A. کابل را از قطب منفی باتری جدا کنید.
- B. کابل را از قطب مثبت باتری جدا کنید.



✓ رانندگی و ایمنی جاده

بازرسی چرخ‌ها و تایرها به صورت منظم

تایرها در رانندگی و ایمنی جاده بسیار تاثیر گذار هستند. ارقام زیر باید به طور منظم بازدید شوند:

- فشار باد تایر
- الگوی آج تایر
- وضعیت تایر

برای کسب اطلاعات بیشتر می‌توانید به نمایندگی مجاز شرکت آراین دیزل پایا مراجعه کنید.

✓ فشار باد تایر

! هشدار

- کمبود فشار باد تایرها می‌تواند باعث ترکیدن تایر شود، به ویژه وقتی که بار خودرو سنگین باشد و یا سرعت خودرو زیاد باشد. ممکن است راننده کنترل خودرو را از دست بدهد و باعث تصادف و آسیب دیدگی و حتی مرگ شود.
- دما و فشار تایر هنگام رانندگی افزایش می‌یابد. بنابراین، وقتی دمای تایر بالا باشد، فشار تایر را کم نکنید. کاهش دمای تایر باعث کاهش فشار باد تایر می‌شود.



همیشه به رابطه بین فشار تایر و وضعیت خودرو توجه داشته باشید. قبل از شروع رانندگی، وضعیت تایرها را بررسی کنید.

کمبود فشار باد تایر می‌تواند عواقب زیر را به دنبال داشته باشد:

- گرم شدن تایر
- خوردگی تایر
- کاهش پایداری حرکت
- افزایش مصرف سوخت

از زیاد فشار تایر می‌تواند عواقب زیر را به دنبال داشته باشد:

- افزایش فاصله ترمزگیری
- کاهش چسبندگی به زمین
- سایش شدید تایر

✓ والف تایر

از والف در برابر رطوبت و آلودگی محافظت کنید. والف تایر باید سفت باشد. آسیب خارجی یا نشستی والف می‌تواند باعث کاهش فشار باد تایر شود. وضعیت تایر را به صورت منظم بازدید کنید.



✓ الگوی آج تایر

خطر

الگوی آج تایر باید کامل و در وضعیت خوب باشد. در صورت ساییدگی آج تایر، تایر در روزهای بارانی یا برفی و یا در سرعت زیاد، دچار لغزش می‌گردد بدین معنا که کنترل خودرو از دست می‌رود، ممکن است باعث بروز تصادف، آسیب دیدگی و حتی مرگ شود.

✓ علامت فرسودگی تایر

حداقل عمق آج تایر توسط سازنده تایر مشخص شده است. کاربران باید به قوانین و مقررات مربوطه توجه داشته باشند. هر چه عمق آج تایر کمتر باشد، چسبندگی تایر به زمین کمتر و کنترل خودرو ضعیف‌تر می‌شود (به ویژه در جاده‌های خیس یا برفی). وقتی عمق آج تایر قابل قبول باشد، علامت فرسودگی تایر روی آج تایر دیده می‌شود. برای حفظ ایمنی، تایر باید به موقع تعویض شود.

✓ وضعیت تایلر
مهم! به نکات ایمنی توجه کنید!

ⓘ هشدار

تایلر را از لحاظ وجود ترک، فرورفتگی، یا خراش خارجی بازدید کنید، زیرا ممکن است باعث انفجار تایلر شده و کنترل وسیله نقلیه را از دست بدهید. که منجر به تصادف، آسیب دیدگی و حتی مرگ می‌شود. خرابی تایلر باید در اسرع وقت برطرف شود.



قبل از شروع رانندگی، تایلرها را از لحاظ وجود موارد زیر بازدید کنید:

- آسیب سطحی
- وجود اجسام خارجی در آج تایلر
- وجود اجسام خارجی در تایلر
- وجود ترک یا فرورفتگی
- سایش نامنظم تایلر

✓ خرابی تایلر

ⓘ هشدار

- سنگ یا اجسام سخت روی جاده می‌تواند باعث خراب شدن سطوح درونی تایلر شود که قابل مشاهده نمی‌باشد.
- اگر خرابی تایلر نادیده گرفته شود، ممکن است تایلر منفجر شود. در این شرایط کنترل وسیله نقلیه را از دست می‌دهید و امکان بروز تصادف، آسیب دیدگی و حتی مرگ وجود دارد.
- وقتی خودرو را پارک می‌کنید، نباید فقط بخشی از تایلر با زمین تماس داشته باشد.





✓ دلایل احتمالی خراب شدن تایر:

- شرایط کارکرد خودرو
- فرسودگی تایر
- نوع جاده
- وجود اجسام خارجی در جاده
- کمبود یا ازدیاد فشار باد تایر
- شرایط محیطی
- تماس با روغن، گریس، سوخت، و غیره

✓ عمر مفید تایر

اگر از تایر خیلی کم استفاده شود، ممکن است تایر زود فرسوده شود. شرایط کارکرد و ایمنی نامناسب جاده باعث کاهش عمر مفید تایر می‌شود.
تاریخ ساخت تایر نشان دهنده وضعیت آن است. رقم اول و دوم نشان دهنده هفته تولید تایر است. به عنوان مثال، "۰۱" نشان دهنده هفته اول است. رقم سوم و چهارم نشان دهنده سال تولید است. مثلاً "۳۶۱۵" نشان می‌دهد تایر در هفته ۳۶ ام سال ۲۰۱۵ تولید شده است.

ⓘ هشدار

بارگیری یا سرعت بیش از اندازه باعث آسیب دیدن تایر شده و ممکن است وسیله نقلیه از کنترل خارج شود که باعث بروز تصادف خواهد شد.



- نوع و اندازه تایر را طبق استاندارد خودروی خود انتخاب کنید.
- به شاخص بار و سرعت تایر توجه داشته باشید.
- قوانین و مقررات محلی درباره تایر را رعایت کنید، از جمله نوع تایر در شرایط خاص و تایرهای ممنوعه.

در صورت نیاز به تعویض تایر، از تایر نو با همان اندازه و مطابق با خودروی خود استفاده کنید. برای کسب اطلاعات بیشتر با نمایندگی مجاز شرکت آراین دیزل پایا تماس بگیرید.

✓ پنچری تایر
تعویض تایر
دستورالعمل‌های ایمنی مهم

ⓘ هشدار

برای اجتناب از تصادف منجر به جراحت یا مرگ، دستورالعمل‌های زیر را دنبال کنید:

- از جک خودرو فقط باید برای بالا بردن موقت خودرو استفاده شود، مثلاً هنگام تعویض تایر.
- وقتی خودرو روی جک قرار دارد، هیچکس نباید زیر خودرو باشد.
- قبل از بالا بردن خودرو، پایه نگهدارنده جک را در جای مناسب قرار دهید.
- قبل از بالا بردن خودرو با جک، ترمزدستی را بکشید و جلوی چرخ‌ها، مانع (دنده پنج) بگذارید تا خودرو حرکت نکند. وقتی خودرو روی جک قرار دارد، هرگز ترمزدستی را آزاد نکنید.
- جک باید روی یک سطح صاف و سفت قرار داده شود. اگر زمین نرم است، جسمی سخت را زیر جک قرار دهید.
- خودرو حداکثر باید ۳۸۸م بالاتر از سطح زمین باشد، در غیر این صورت ممکن است از روی جک پایین بیفتد یا واژگون شود.
- هرگز در سراسیمی اقدام به تعویض تایر نکنید، زیرا ممکن است خودرو از روی جک بیفتد.
- وقتی خودرو روی جک قرار دارد، نباید زیر خودرو دراز بکشید.
- هنگام بلند کردن وسیله نقلیه با جک، هیچکس نباید در خودرو بماند.
- در خودروی مجهز به تعلیق بادی، سوئیچ را در وضعیت "OFF" قرار دهید تا ارتفاع شاسی خود به خود تنظیم نشود.
- در خودروهای جرتقیل دار یا دارای صفحات جانبی برای بارگیری، از جرتقیل هیدرولیک برای بالا بردن خودرو استفاده نکنید، زیرا باعث خراب شدن شاسی می‌شود.
- وقتی خودرو روی جک قرار دارد، نباید استارت بزنید یا اقدام به انجام کاری نمایید که باعث لرزش خودرو شود. زیرا ممکن است باعث خالی کردن جک شود.
- هنگام درآوردن تایر زاپاس از روی پایه نگهدارنده، ممکن است تایر بیفتد و به شما یا دیگران آسیب برساند، زیرا تایر خیلی سنگین است و ممکن است شما نتوانید آن را نگه دارید.
- برای پایین آوردن تایر زاپاس از روی پایه نگهدارنده، از جرتقیل دستی استفاده کنید.
- هنگام شل کردن پیچ‌های تایر پنچر شده یا آسیب دیده، ممکن است تایر از روی محور بیفتد و به شما آسیب برساند، زیرا تایر خیلی سنگین است و ممکن است شما نتوانید آن را نگه دارید.



ⓘ هشدار

- توصیه می شود برای درآوردن تایر، دو نفر با هم این کار را انجام دهند.
- در خودروهای مجهز به رینگ های آلومینیومی، برای سفت کردن مهره های جلو یا عقب، آچارهای متفاوتی لازم است. یعنی از آچار مهره های فولادی نباید برای رینگ ها و مهره های آلومینیومی استفاده کرد.
- فشار باد تایر را طبق "جدول فشار تایر" تنظیم کنید.



۱. خودرو را روی یک سطح صاف پارک کنید.
۲. ترمزدستی را بکشید.
۳. جلوی چرخ ها، مانع (دنده پنج) بگذارید.

✔ تایر زاپاس



۱. در شکل وضعیت قبل از تحویل کشنده را نشان می دهد. قبل از اتصال کشنده به تریلر، باید تایر زاپاس بیرون آورده شود و روی تریلر نصب شود.
۲. تایر زاپاس توسط پیچ به تیرک اصلی انتهای تریلر متصل می شود. برای بیرون آوردن تایر زاپاس، باید پیچ ها را باز کنید.

✓ محل قرارگیری جک روغنی

محور جلو با فنر تخت

جک را زیر فنر تخت و زیر اکسل جلو قرار دهید.

- در صورت پنچری تایر چپ: غربیلک فرمان را تا آخر به سمت چپ بچرخانید.
- در صورت پنچری تایر راست: غربیلک فرمان را تا آخر به سمت راست بچرخانید.

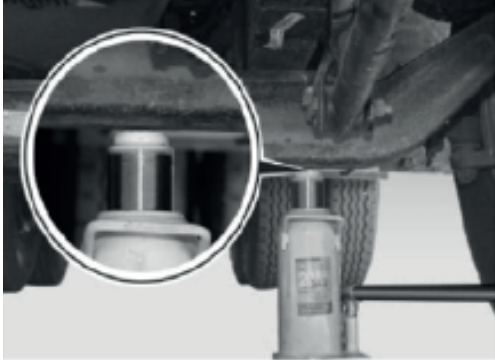

✓ محل قرارگیری جک روغنی

محور محرک دارای بالن

- پایه نگهدارنده جک را زیر سیستم تعلیق بادی قرار دهید.

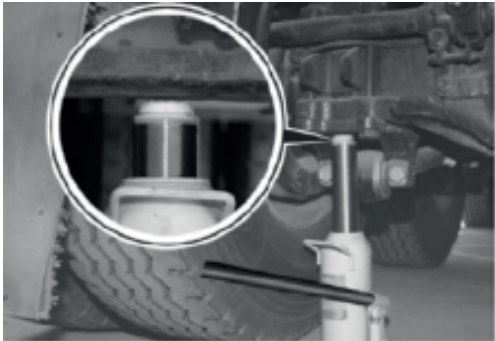

✓ جایگزینی تایر



۱. جهت باز نمودن (خلاف جهت عقربه‌های ساعت)
 ۲. جهت بستن (موافق جهت عقربه‌های ساعت)
- قاب محافظ مهره‌ها را خارج کنید.
 - مهره‌های چرخ را که برای بستن قالباق نیز استفاده شده است را شل کنید.
 - قالباق را درآورید. (در صورت موجود بودن بر روی خودرو)
 - بقیه مهره‌های تایر را شل کنید.
 - تایر را خارج کنید.

✓ نصب تایر

! هشدار



هرگز مهره‌های چرخ را با آچار برقی یا بادی سفت نکنید زیرا باعث خراب شدن پیچ و مهره‌ها می‌شود.

✓ مهره چرخ

قبل از نصب تایر

- هرگونه کثیفی و زنگ روی توپی چرخ، دیسک، و مهره‌ها را پاک کنید.
- اندکی روغن روی سطح تماس بین دیسک و مهره‌ها بمالید.

✓ مراحل نصب تایر

۱. تایر را نصب کرده و ۲ یا ۳ مهره را سفت کنید.
۲. قالباق را نصب کنید. (در صورت موجود بودن بر روی خودرو)
۳. بقیه مهره‌ها را سفت کنید.



✓ سفت کردن مجدد مهره‌ها

- پس از ۵۰ کیلومتر طی مسیر، مجدداً توقف کرده و سفتی مهره‌ها را کنترل کنید. هنگام سفت کردن مهره‌ها همیشه دقت کنید.
 - مهره‌های یک خودروی نو یا رینگ نو را پس از ۱۰۰۰ الی ۵۰۰۰ کیلومتر مجدداً سفت کنید.
 - اگر مهره‌ها شل باشند، ممکن است رینگ آسیب ببیند و باعث تصادف منجر به جراحت یا مرگ شود. **هشدار!**
- مهره‌ها را به صورت ضربدری سفت کنید.



کامیون یدک کش

- انجام بکسل توسط افراد غیر متخصص توصیه نشده و الزاماً می‌بایست این کار توسط شرکت‌های حمل خودرو انجام شود.
- میله یدک کشی برای کشیدن وسیله نقلیه در شرایط خاص می‌باشد. به طور مثال هنگامی که وسیله نقلیه در منطقه خطر است.
 - ✓ عملیات اساسی لازم برای یدک‌کشی خودرو و جداسازی میله یدک‌کشی را مطالعه کنید.



- هشدار!** بکسل کردن وسیله نقلیه که مجبور شدید خودروی خود را (بر اثر تصادف) بر روی خودروی دیگر حمل کنید، ارتفاع خودرو نباید از حد قانونی مجاز و ارتفاع پل‌های محلی بیشتر باشد، در غیر این صورت، باعث بروز خسارت بیشتر خواهد شد. لطفاً هنگام رانندگی مراقب باشید و به شرایط محیط اطراف خود دقت کنید.
- هنگامی که از خودروی دیگری برای بکسل کردن خودروی خود استفاده می‌کنید، ترمزدستی را نکشید. اگر ترمز خودرو فعال باشد، نمی‌توان خودرو را بکسل کرد، و ممکن است باعث بروز حادثه گردد.
 - هنگامی که از خودروی دیگری برای بکسل کردن خودروی خود استفاده می‌کنید، موتور را خاموش نکنید؛ در غیر این صورت، فرمان هیدرولیک و کمپرسور باد کار نمی‌کنند و باعث مشکل در کارکرد سیستم‌ها می‌شود. در صورت نبود فشار هوای کافی، نیروی فنر بوستر ترمزدستی فعال می‌شود، که باعث انحراف از مسیر یا برخورد خودرو و کامیون یدک کش می‌شود. هنگام بکسل کردن فقط از بکسل ثابت استفاده کنید.
 - هنگامی که از خودروی دیگری برای بکسل کردن خودروی خود استفاده می‌کنید، اگر موتور خاموش است، باید فشار باد کافی از منبع هوای بیرونی تأمین کنید.



ⓘ هشدار

- اگر کاربری کمپرسی نصب کرده باشید، عرض و ارتفاع خودرو تغییر می‌کند. کنترل کنید ارتفاع خودرو بیش از حد مجاز نباشد و قوانین و مقررات محلی مربوط به محدودیت ارتفاع را رعایت کنید.
- هنگام رانندگی، مواظب قسمت زیرین پل‌ها باشید.
- هنگام بکسل کردن خودرو دستورات عمل‌های زیر را دنبال کنید:



توجه:

هنگامی که موتور کار نمی‌کند، میل‌گاردان را باز کنید؛ در غیر این صورت، گیربکس خراب می‌شود. وقتی موتور کار نمی‌کند و فنر بوستر ترمزدستی به واسطه افت فشار باد فعال شده باشد، باعث داغ شدن و خراب شدن ترمز می‌شود. در این صورت، باید پیچ تعبیه شده بر روی بوسترهای ترمز را شل کنید و یا با اتصال به مخزن باد خارجی نیروی لازم برای خنثی کردن ترمزدستی را فراهم کنید.

✓ محل قرارگیری قلاب بکسل‌بند

برای دسترسی به محل نصب قلاب بکسل‌بند می‌بایست در پوش‌های نشان داده در تصویر را باز نموده و سپس نسبت به نصب قلاب بکسل‌بند اقدام نمایید.



✓ آزاد کردن ترمزدستی جهت بکسل نمودن خودرو با موتور خاموش

ⓘ هشدار

قبل از باز کردن پیچ بوستر برای آزاد شدن ترمزدستی، جلوی چرخ‌ها، مانع (دنده پنج) بگذارید تا خودرو حرکت نکند. قبل از شروع رانندگی، کنترل کنید آیا بوستر درست کار می‌کند یا خیر؟



✓ نیازمندی‌های خاص

پیچ وسط بوستر را تا انتها باز نمایید برای باز و بسته کردن آنها از آچار بادی یا برقی استفاده نکنید، در غیر این صورت، پیچ وسط بوستر خراب می‌شود.

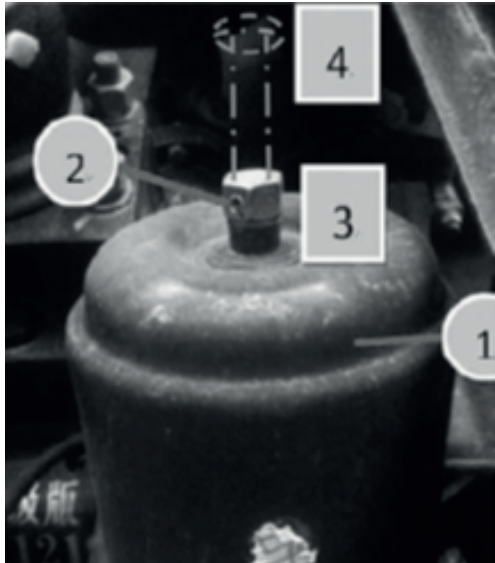

۱. مخزن باد بوستر

۲. پیچ وسط

۳. موقعیت رانندگی (استاندارد)

۴. موقعیت باز بودن (بکسل)

وقتی فشار باد ترمز صفر شود یا وقتی فشار کمتر از ۵ بار باشد، باید پیچ وسط تمامی بوسترها باز شده و ترمزدستی آزاد شود.

• جلوی چرخ‌ها، مانع (دنده پنج) بگذارید تا خودرو حرکت نکند.

• پیچ ۲ وسط بوستر ۱ را خلاف عقربه‌های ساعت بچرخانید تا شل شود و به

موقعیت ۴ برسد.

✓ فعال‌سازی مجدد ترمزدستی
خودرو را در محل مشخص پارک کرده و ترمزدستی را فعال کنید.

ⓘ هشدار

پیچ وسط بوستر را با دست سفت کنید و از آچار بادی یا برقی استفاده نکنید؛ در غیر این صورت، ممکن است این پیچ خراب شود. پیچ‌های وسط تمامی بوسترها را ببندید. وقتی فشار محفظه محرک بوستر ۵ بار شود کاملاً آزاد شده، استفاده از آن مجاز است حتی اگر فشار صفر باشد. پیچ ۲ وسط بوستر ۱ را در جهت عقربه‌های ساعت بچرخانید تا به موقعیت ۴ برسد. پیچ وسط را سفت کنید. کنترل کنید آیا بوستر درست کار می‌کند یا خیر.



اطلاعات فنی

| | |
|-----|---------------------|
| 195 | هشدار سیستم برقی |
| 196 | جعبه فیوز کابین |
| 199 | جعبه فیوز شاسی |
| 201 | چک لیست سرویس اولیه |
| 204 | ضمانت‌های خودرو |
| 205 | کاتالوگ محصول |

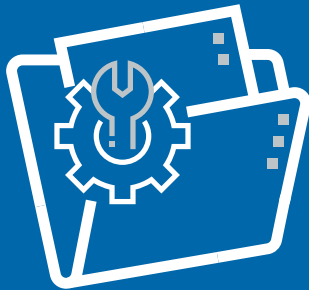

✓ هشدار سیستم برقی

توجه:

از تعمیر سیستم الکتریکی بدون اطلاع نمایندگی‌های مجاز شرکت آراین دیزل پایا خودداری نمایید. هرگونه تغییرات در سیستم الکتریکی خودرو باعث خروج سیستم الکتریکی از گارانتی خواهد شد. در صورت بروز هرگونه ایراد در این سیستم بلافاصله با نزدیکترین نمایندگی مجاز شرکت آراین دیزل پایا تماس حاصل نمایید.

جعبه فیوز داخل کابین
این جعبه فیوز در سمت راست داشبورد و در قسمت بالای داشبورد قرار گرفته است.



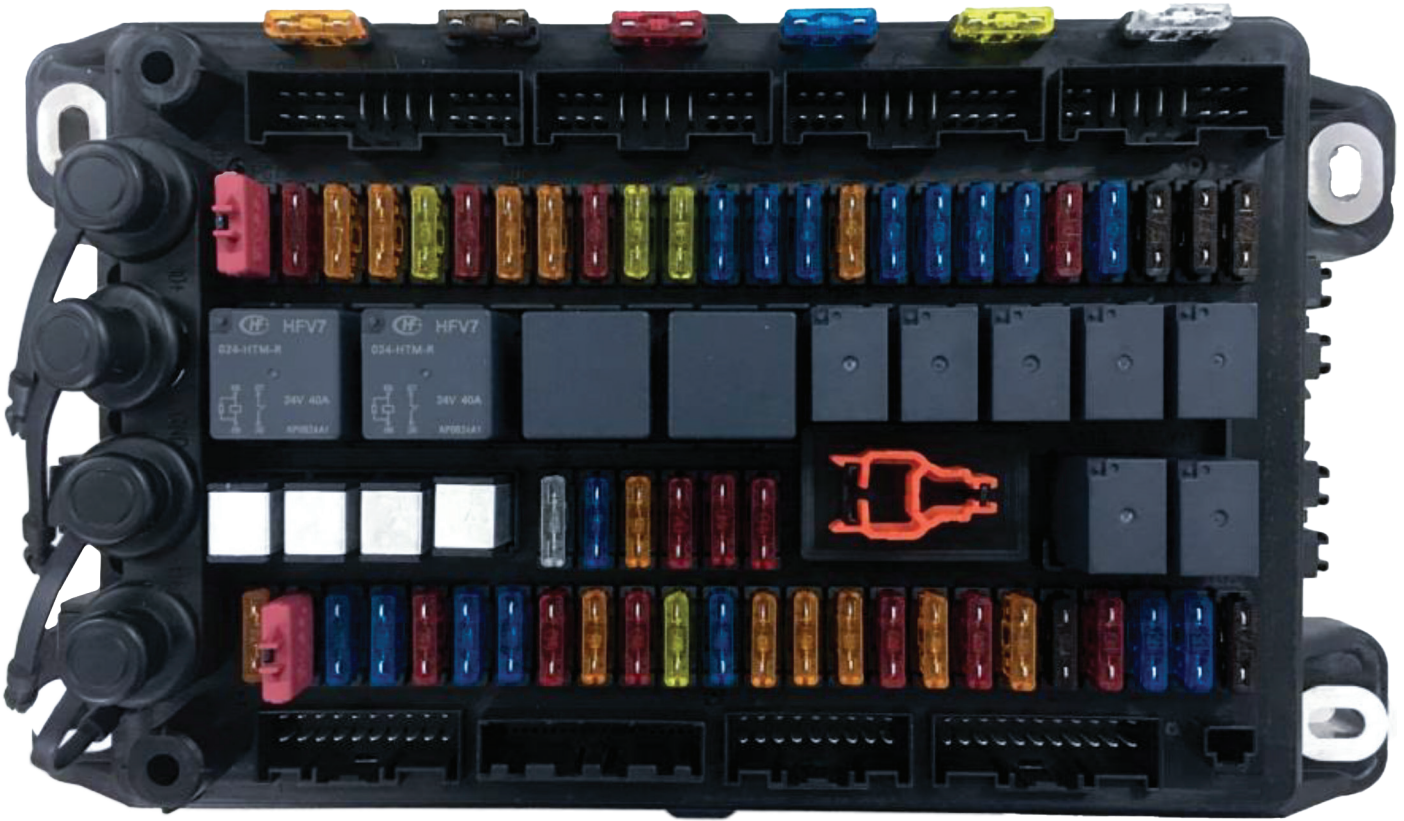

| | | | | | |
|------|-----|------------------------|-----|------|-------------------------------|
| F01 | 10A | ۷ برق کانکتور اصلی 24 | F36 | 5A | ABS برق مستقیم |
| F02 | 10A | سوکت عیب یاب | F37 | 15A | برق مستقیم کولر درجا |
| F03 | 5A | پنل تهویه مطبوع | F38 | 10A | برق مستقیم پنل کنترل الکتریکی |
| 1*04 | 10A | سیستم مالتی مدیا | F39 | 5A | پشت آمپر |
| F05 | 20A | برق کانکتور 12 | F40 | 10A | کنترل یونیت وسیله نقلیه |
| F06 | 5A | ریتاردر | F41 | 20A | کنترل یونیت شیشه بالابر |
| F07 | 5A | آلارم صفحه نمایش | F42 | 15A | کنترل یونیت شیشه بالابر |
| F08 | 10A | *ترمز الکتریکی | F43 | 5A | یونیت کنترل رادیویی |
| F09 | 10A | پنل کنترل الکتریکی | F44 | 5A | کنترل یونیت موتور |
| F10 | 20A | ۷ میدل 24 به 220 | F45 | 5A | یونیت مغزی سوئیچ |
| F11 | 20A | موتور فن بخاری | F46 | 10A | سیستم قفل فرمان |
| F12 | 15A | AMT گیربکس | F47 | 5A | کنترل یونیت فشار باد تایر |
| F13 | 15A | AMT گیربکس | F48 | 5A | کنترل یونیت دوربین 360 |
| F14 | 15A | فیوز سیستم ایمنی خودرو | F49 | 5A | یونیت کنترل سیستم پردازنده |
| F15 | 10A | فیوز تغذیه | F50 | 7.5A | بوق |
| F16 | 15A | ترمز ABS | F51 | 10A | فیوز رله تغذیه اینتر فیس |
| F17 | 15A | ترمز EBS | F52 | 15A | جعبه فیوز شاسی |

| | | | | | |
|------|------|---------------------------------------|-------|------|------------------------|
| J18 | 15A | تنظیم باد هوشمند ECAS سیستم | F53 | 15A | تغذیه برق اصلی |
| F19 | 15A | بخاری درجا | F54 | 7.5A | چراغ دنده عقب تریلر |
| F20 | 10A | کولر درجا | RLY1 | - | Aرله تغذیه سوئیچ 40 |
| F21 | 15A | موتور برف پاک کن | RLY2 | - | Aرله تغذیه برق اصلی 40 |
| F22 | 7.5A | چراغ روشنایی تریلر | RLY3 | - | - |
| F23 | 7.5A | چراغ مه شکن تریلر | RLY4 | - | Aرله تغذیه برق اصلی 15 |
| I-24 | 7.5A | چراغ ترمز تریلر | RLY5 | - | رله چراغ روشنایی تریلر |
| F25 | 25A | برق جعبه فیوز شاسی | RLY6 | - | رله چراغ مه شکن تریلر |
| F26 | 15A | برق مستقیم سیستم های کمکی ایمنی خودرو | RLY7 | - | رله چراغ ترمز تریلر |
| F27 | 5A | دینام | RLY8 | - | رله برف پاک کن |
| F28 | 10A | فیوز کمکی برق مستقیم | RLY9 | - | رله برف پاک کن |
| F29 | 10A | فیوز کمکی برق مستقیم | RLY10 | - | رله تغذیه اینتر فیس |
| F30 | 10A | فیوز کمکی برق مستقیم | RLY11 | - | رله هشدار دنده عقب |
| F31 | 10A | فیوز ثانویه | D1 | - | دیود تغذیه |
| F32 | 10A | فندک | D2 | - | دیود تغذیه |
| F33 | 15A | برق سوئیچ کولر درجا | D3 | - | دیود تغذیه |
| F34 | 15A | برق سوئیچ سیستم ایمنی خودرو | D4 | - | دیود تغذیه |
| F35 | 15A | برق سوئیچ فیوز کمکی | - | - | - |

✓ جعبه فیوز شاسی محل قرار گیری این جعبه فیوز جنب باتری می باشد. جهت دست رسی به آن می بایست درب جعبه باتری باز شود.



جدول چک لیست سرویس اولیه کشنده Shacmoto

| موتور | | گیربکس | |
|-----------------|---|---------------------------------|--|
| تعویض | روغن موتور | بازدید، در صورت کسری سرریز روغن | سطح روغن گیربکس |
| تعویض | فیلتر روغن موتور | بازدید | نشستی روغن گیربکس |
| بازدید | فیلتر هوا | بازدید | اهرم تعویض دنده و عملکرد آن |
| بازدید | نشستی سوخت | آچار کشی | اتصالات و پیچ‌های گیربکس |
| بازدید | پمپ باد | سیستم تعلیق و جلوبندی | |
| بازدید | سطح مایع ادبلو | بازدید، در صورت کسری سرریز روغن | بازدید روغن دیفرانسیل |
| بازدید | فیلتر آبگیر گازوئیل | بازدید و آچار کشی | کلیه متعلقات محور جلو |
| بازدید | سیستم خنک کاری موتور از لحاظ نشستی | بازدید و آچار کشی | کلیه متعلقات محور عقب |
| بازدید | سطح مایع شیشه شوی | بازدید و تنظیم | بررسی میزان باد تایرها |
| بازدید | سطح مایع خنک کننده موتور | گریسکاری | گریسکاری کلیه متعلقات دارای نازل گریس |
| بازدید | چک کردن جنت ها و شلنگ‌های رادیاتور موتور و رادیاتور بخاری | بازدید | سیستم تنظیم ارتفاع محور محور عقب |
| بازدید | بررسی سیم کشی موتور از لحاظ سفت بودن اتصالات و سالم بودن آن | بازدید | بررسی کمک فنرها و فنرهای برگی |
| بازدید | بررسی فشار روغن، نشستی، دما و صدای موتور | بازدید | بالن‌های باد |
| بازدید، آچارکشی | توربوشارژر، اینتر کولرو اتصالات آن | بازدید و تنظیم | بررسی عملکرد سیستم تعلیق بادی و بازویی سنسور ارتفاع |
| بازدید | نشانگرهای پشت آمپر | بازدید | کنترل سفتی پیچ‌های میل کشش محوری اکسل عقب (میل کشش‌های بازویی و ۷ شکل) |
| آچارکشی | درب سوپاپ | بازدید | تمیز کردن سوپاپ تخلیه بخارات دیفرانسیل |
| بازدید | بازدید نشستی روغن موتور | بازدید | ECAS عملکرد سیستم |
| آچار کشی | گشتاور پیچ ها و مهره‌های قابل دید | گاردان | |
| بازدید | نشستی از لوله اگزوز و اتصالات | گریسکاری | گریسکاری متعلقات گاردان |
| بازدید | تسمه موتور | آچارکشی | بازدید و آچارکشی اتصالات گاردان |
| بازدید | نشستی مایع خنک کننده موتور | سیستم فرمان | |
| بازدید | نشستی سیستم هیدرولیک | در صورت کسری سرریز نمودن روغن | بازدید سطح روغن هیدرولیک فرمان |
| سیستم الکتریکی | | بازدید | میزان بودن زوایای چرخ‌ها |
| بازدید | خوردگی اتصالات سیم کشی | بازدید | لقی فرمان |

جدول چک لیست سرویس اولیه کشنده Shacmoto

| سیستم فرمان | | سیستم الکتریکی | |
|--|--|--|---|
| بازدید | نشستی روغن از سیستم فرمان | بازدید | کاندکتورها ، اتصالات |
| آچارکشی | آچار کشی کلیه متعلقات | بازدید | سیستم تهویه مطبوع، کولر و بخاری |
| بازدید | بررسی وضعیت لوله‌های هیدرولیک فرمان از لحاظ شل شدن اتصالات و ساییدگی لوله‌ها | بازدید | سطح مایع شیشه شوی |
| بازدید | بررسی تایرها از نظر ساییدگی غیرعادی | بازدید | فیلتر تهویه کابین |
| گریسکاری | گریسکاری متعلقات | بازدید | عملکرد چراغ‌های داخلی و خارجی |
| سیستم ترمز | | | |
| بازدید | بررسی عملکرد ترمز، پدال ترمز | بازدید | باتری و دینام |
| بازدید | نشستی از لوله و شیلنگ، شل شدگی اتصالات | بازدید | بررسی فیوزها و مشخصات آنها |
| بازدید | بازدید و تخلیه آب مخازن هوای فشرده | بازدید | عملکرد بوق و برف پاک کن |
| بازدید | بررسی میزان فرسایش غیر متناسب لنت ترمز | بازدید | بررسی سیم اتصال بدنه |
| بازدید | بررسی سطح دیسک‌های ترمز جلو و عقب از لحاظ ترک و یا خوردگی غیر معمول | بازدید | اتصالات باتری ، قطب‌ها |
| بازدید | ترمز دستی از لحاظ نشستی باد | بازدید | عملکرد بخاری درجا |
| شاسی | | | |
| گریسکاری | گریسکاری پین‌ها و فنرها | بازدید | عملکرد کولر درجا |
| بازدید | بازدید ریش تریلی و اتصالات | بازدید | عملکرد دوربین 360 درجه |
| آچارکشی | آچارکشی مهره‌های چرخ | بازدید | آلارم‌های موجود در پشت آمپر |
| آچارکشی متعلقات | آچارکشی متعلقات و پیچ‌های روی شاسی | بازدید | عملکرد سیستم فشار باد تایرها |
| کنترل گشتاور کمربندهای نگهدارنده مخزن سوخت | کنترل گشتاور کمربندهای نگهدارنده مخزن سوخت | بازدید | عملکرد مولتی مدیا |
| بررسی وضعیت لوله‌ها و اتصالات باد درون شاسی | بررسی وضعیت لوله‌ها و اتصالات باد درون شاسی | بازدید | عملکرد شیشه بالابرها و قفل مرکزی و سایر تجهیزات برقی |
| بررسی ساییدگی شفت پایه چرخ پنجم، پین و صفحه کلمپ شفت میل | بررسی ساییدگی شفت پایه چرخ پنجم، پین و صفحه کلمپ شفت میل | کابین | |
| کنترل و تنظیم لقی مکانیزم چرخ پنجم | کنترل و تنظیم لقی مکانیزم چرخ پنجم | آچار کشی پیچ‌ها، اتصالات و متعلقات کابین | |
| ریتاردر و ترمز موتور | | | |
| بازدید | عملکرد ترمز موتور | بازدید | آچارکشی پیچ‌ها، اتصالات و متعلقات کابین |
| بازدید | عملکرد ریتاردر گیربکس و اتصالات | بازدید | بازدید مکانیزم قفل کابین |
| بازدید | سطح روغن ریتاردر | بازدید | چک کردن ضربه‌گیر درب‌ها، رگلاژ و روغن کاری آنها در صورت لزوم |
| بازدید | نشستی ریتاردر (باد و روغن) | بازدید | بررسی و کنترل سیستم تعلیق بادی کابین از لحاظ نشستی، خرابی، شل شدن اتصالات |
| بازدیدهای نهایی | | | |
| تست نهایی | | | |
| تحویلی به مشتری | | | |

✓ ضمانت‌های خودرو نکات مهم

۱. عدم انجام هر یک از سرویس‌های ادواری موجب خروج خودرو از گارانتی می‌شود.
۲. هزینه اجرت سرویس‌های ادواری و هزینه کلیه موارد مصرفی به عهده مشتری می‌باشد.
۳. راننده موظف است در فاصله ۵۰۰ کیلومتر کمتر یا بیشتر از فواصل ذکر شده، جهت انجام سرویس‌های ادواری به نمایندگی‌های مجاز آراین دیزل پایا مراجعه نماید.





دفتر مرکزی: تهران، کیلومتر ۹ جاده مخصوص کرج،

خیابان نخ زرین، پلاک ۲۱

تلفن: ۰۲۱۴۸۴۹۱۰۰۰

فکس: ۰۲۱۴۴۵۰۴۶۶۰

کارخانه: استان مرکزی، شهرستان خمین،

کیلومتر ۵ جاده گلپایگان

www.arian-diesel.com